



SMITH E L E C T R I C

USER MANUAL



English version
Original user manual

TABLE OF CONTENTS



INTRODUCTION.....5

Who is NAMI?.....5

Before you begin.....7

FEATURES OF THE NAMI BURN-E ELECTRIC SCOOTER.....8

Overview.....8

Driving elements.....10

Technical specifics.....11

HOW TO SET UP THE SCOOTER.....12

Description of the folding system.....12

How to fold and unfold the scooter.....13

Assembly of the scooter.....14

Dashboard power supply.....15

Maintenance of the scooter.....16

How to install the steering damper.....18

SAFETY INSTRUCTIONS AND WARNINGS.....20

BATTERY.....22

Loading.....22

Storage.....22

Warnings.....23

DASHBOARD.....24

Description of the different pictograms.....24

Description of displayed values.....27

Settings.....28

List of error codes.....31

Default settings.....32

Basic settings.....33

TRAVELOGUE.....66



WHO IS NAMI?

New Age Mobility Innovation. These four words sum up NAMI's ambition to design, develop and manufacture high-end electric mobility vehicles.

New and innovative, this brand was created in 2020 to give a boost to the electromobility market.



Power, reliability, design.

We have redefined the criterias for the mobility of tomorrow.

**You are about to explore a new way of riding
on two wheels with your Burn-E scooter by
NAMI Electric. And we are delighted that you
are ready to live this experience!**

BEFORE YOU BEGIN

Fast, solid and reliable, the NAMI brand is aimed at all users looking for new sensations in urban space.



Before you get started, here are some useful instructions to read and follow to get the most out of your Burn-E's features. When opening the box, please inspect the contents and verify that all of the following are present:

- **Burn-E scooter**
- **1 charger 5 A**
- **tool kit**
- **reflector stickers to stick on:** the front fork (right and left), rear fork (right and left)

Your scooter comes in a cardboard box that requires two people at each end to transport it. To unpack the product, please remove the upper protection that wraps your scooter, then lift it by holding it by both ends of the frame. For convenience, you can ask a second person to help you. Once the scooter is out of the box, make sure the kickstand is unfolded.

Please read this user manual. Keep it safe or download it at the following address: www.nami-electric.com

Have a good trip !
The NAMI team

*Nota Bene : this user manual is valid for the Burn-Eand BURN-E PRO.
The differences between the two variants are specified in the technical specifications.*

FEATURES OF THE NAMI BURN-E ELECTRIC SCOOTER

Overview

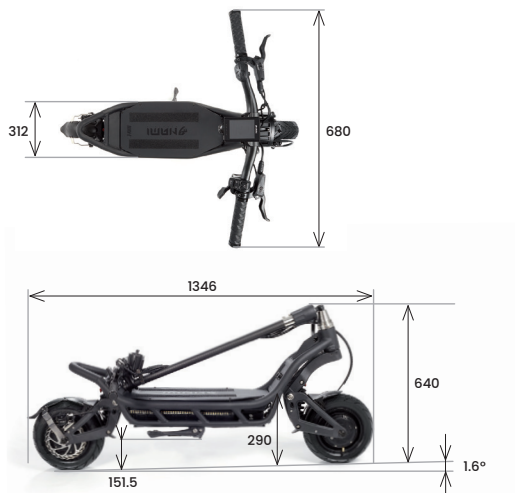
**Length:**

1346 mm

Width:

312 mm for the frame,
680 mm for the
handlebars

Height:

1445mm from the
handlebars to
the ground,
640mm when folded to
the ground,
1090 mm from the
handlebars to the
bridge

Ground clearance:

150 mm

Standing deck area:

564mm x 312mm,
length 766mm,
rear footrest included

Rake: 76**Tire size:**

283mm when inflated

Suggested PSI:

50 on both tires

FEATURES OF THE NAMI BURN-E ELECTRIC SCOOTER

Overview



- 1 - Horn
- 2 - Front light
- 3 - Dashboard
- 4 - Handlebar
- 5 - Steering column
- 6 - Lock system
- 7 - Folding system
- 8 - Suspension
- 9 - Wheel
- 10 - Swim arm
- 11 - Kickstand
- 12 - Rear / Side light system + indicator
- 13 - Footrest
- 14 - Platform
- 15 - Where to install the steering damper
- 16 - Charging port
- 17 - Brake disc
- 18 - Brake caliper
- 19 - Mudguard

FEATURES OF THE NAMI BURN-E ELECTRIC SCOOTER

Driving elements

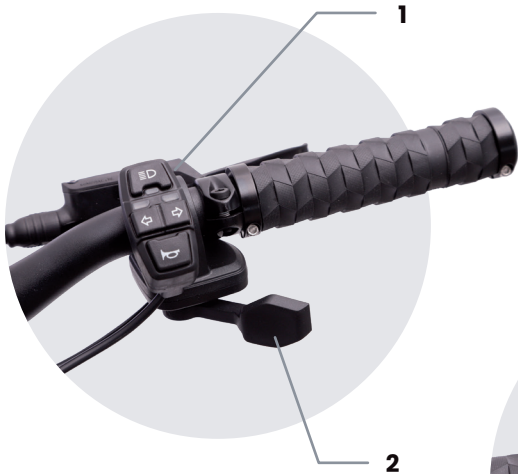

- 1** - Right switch
(Lights / Turn signals / Horn)
- 2** - Accelerator
- 3** - Left hand switch
(Power / Instrument panel adjustment system)
- 4** - Rear brake lever (left)
- 5** - Front brake lever (right)

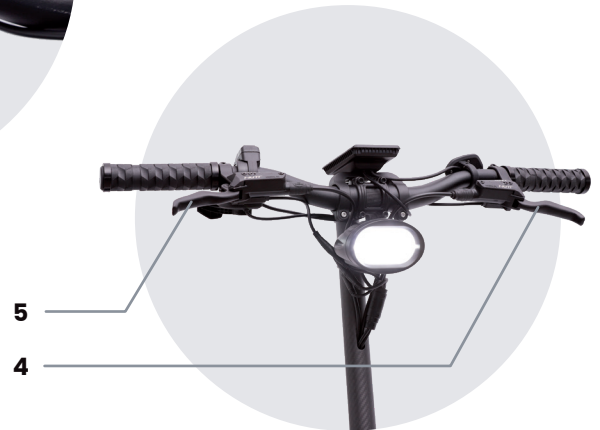

FEATURES OF THE NAMI BURN-E ELECTRIC SCOOTER

Technical specifications

BURN-E PRO

FRAME

One piece aviation grade aluminum welding frame, solution and aging heat treatment

SWING ARM, FRONT SUSPENSION HOLDER, FOLDING LOCK

One piece aluminum forging

BATTERY

72V 40AH 21700 / premium cells
Battery energy in Kwh : 2,88

NET WEIGHT KG

51

MAX SPEED KM/H

25

RANGE WITH AVERAGE SPEED AROUND

25KM/H
110KM

MOTORS

1,5kWx2

CONTROLLERS

50A x2, sine wave, IP65, all waterproof connections

DASHBOARD

5 riding modes, parameter settings for each controller is independent,
7 parameter settings under each of the riding modes are

- 1 - Rear motor starting power, from 1 to 5
- 2 - Front motor starting power, from 1 to 5
- 3 - Rear motor max output, from 10 to 100 (percentage)
- 4 - Front motor max output, from 10 to 100 (percentage)
- 5 - Max speed, from 10 to 100 (percentage)
- 6 - E-brake force, from 0 to 5
- 7 - Turbo strength, from 0 to 5 (Turbo will add max speed and reduce the torque of the motor)

Over heat protection, able to set up the max temperature for the heat protection start, temperature in each controller can be checked any time.

Low voltage protection, able to set up the min power percentage for the low power protection start
IP65

BRAKES

Front and Rear full hydraulic brakes with 160mm rotors, 4 pistons brake

SUSPENSION

Hydraulic coil shock with rebound adjustment

LIGHTS AND HORN

2000 lumen front led light, side LED strips integrated with turn signal, motorcycle horn, ip 55

CABLE SYSTEM AND IP RATING

Quick connections for all electric components, for the cables close to handle bar and under the deck. IP 55 for the whole scooter

FOLDING SYSTEM

Patent designed thread lock taper folding system, 304 stainless steel folding parts

HANDLE BAR AND STEERING COLUMN

31.8mm diameter, full carbon fiber steering column

TIRES

11 inch tubeless

CHARGER

72V 5A charger, dual charging ports in the scooter

STEERING DAMPER

standard cylinder steering damper

MAIN DIMENSIONS (LENGTH X WIDTH X HEIGHT)

1350mm x 312mm x 1245mm

PACKAGE SIZE (LENGTH X WIDTH X HEIGHT)

1400mm x 680mm x 300mm

TOTAL VALUE OF VIBRATIONS

Less than 2,5 m/s²

AIRBORNE NOISE

Less than 70 dB

BURN-E

FRAME

One piece aviation grade aluminum welding frame, solution and aging heat treatment

SWING ARM, FRONT SUSPENSION HOLDER, FOLDING LOCK

One piece aluminum forging

BATTERY

72V 29AH 18650 / standard cells
Battery energy in Kwh : 2,088

NET WEIGHT KG

48

MAX SPEED KM/H

25

RANGE WITH AVERAGE SPEED AROUND

25KM/H
85KM

MOTORS

1kWx2

CONTROLLERS

40AX2, sine wave, IP65, all waterproof connections

DASHBOARD

5 riding modes, parameter settings for each controller is independent,
7 parameter settings under each of the riding modes are

- 1 - Rear motor starting power, from 1 to 5
- 2 - Front motor starting power, from 1 to 5
- 3 - Rear motor max output, from 10 to 100 (percentage)
- 4 - Front motor max output, from 10 to 100 (percentage)
- 5 - Max speed, from 10 to 100 (percentage)
- 6 - E-brake force, from 0 to 5
- 7 - Turbo strength, from 0 to 5 (Turbo will add max speed and reduce the torque of the motor)

Over heat protection, able to set up the max temperature for the heat protection start, temperature in each controller can be checked any time.

Low voltage protection, able to set up the min power percentage for the low power protection start
IP65

BRAKES

Front and Rear full hydraulic brakes with 160mm rotors, 2 pistons brake

SUSPENSION

Hydraulic coil shock with rebound adjustment

LIGHTS AND HORN

2000 lumen front led light, side LED strips integrated with turn signal, motorcycle horn, ip 55

CABLE SYSTEM AND IP RATING

Quick connections for all electric components, for the cables close to handle bar and under the deck. IP 55 for the whole scooter

FOLDING SYSTEM

Patent designed thread lock taper folding system, 304 stainless steel folding parts

HANDLE BAR AND STEERING COLUMN

31.8mm diameter, full carbon fiber steering column

TIRES

11 inch tubeless

CHARGER

72V 5A charger, dual charging ports in the scooter

STEERING DAMPER

standard cylinder steering damper

MAIN DIMENSIONS (LENGTH X WIDTH X HEIGHT)

1350mm x 312mm x 1245mm

PACKAGE SIZE (LENGTH X WIDTH X HEIGHT)

1400mm x 680mm x 300mm

TOTAL VALUE OF VIBRATIONS

Less than 2,5 m/s²

AIRBORNE NOISE

Less than 70 dB

Description of the folding system



Folding support base



Quick release

HOW TO SET UP THE SCOOTER

How to fold and unfold the scooter



TO UNFOLD THE SCOOTER:

1. Pull the steering column up at his maximum level.
2. Slide the folding lock to the folding support base, and screw it strongly.
3. Lock the quick release on the folding lock.



TO FOLD THE SCOOTER:

1. Unlock the quick release of the folding lock.
2. Unscrew the folding lock and slide it off from the folding support base.
3. Lower the steering column.

HOW TO SET UP THE SCOOTER

Assembly of the scooter

MAKE SURE THE KICKSTAND IS UNFOLDED BEFORE PREPARING THE NEXT SETUP:

1. Position the handlebars using the stem in line with the steering column.
2. Tighten the 2 M5 screws of the stem as tight as possible.
3. Once the handlebars are positioned and tight, position the steering column cover and tighten it with the center screw..
4. Find the correct angle and position of the brake lever by tightening the screw with the 4mm Allen key.

ADJUST THE FOLLOWING ITEMS ACCORDING TO YOUR DRIVING PREFERENCE:

- dashboard support
- the dashboard switch
- the accelerator and the lighting stalk
- the horn

Then screw them in properly using the supplied tool kit.

 IF ANY OF THE ITEMS MENTIONED ARE MISSING, IMMEDIATELY CONTACT THE STORE WHERE YOU PURCHASED THIS SCOOTER.

 HANDLING THE SCOOTER AFTER ITS COMMISSIONING: IF THE SCOOTER IS STILL IN THE FOLDED POSITION, WE ADVISE YOU TO MOVE IT WITH THE HELP OF A SECOND PERSON HOLDING BOTH ENDS OF THE VEHICLE TO LIFT IT IF THE SCOOTER IS UNFOLDED, PLACE YOUR TWO HANDS ON BOTH HANDLEBARS, YOU CAN THEN MOVE IT BY PUSHING IT WHILE WALKING NEXT TO IT
ONCE THE ASSEMBLY IS COMPLETE, YOU CAN START THE SCOOTER, MAKING SURE YOU HAVE FOLDED THE STAND. PLACE ONE FOOT ON THE PLATFORM AND STEP FORWARD WITH A FORWARD PUSH ON THE FLOOR WITH THE OTHER FOOT WITHOUT USING THE ACCELERATOR. AND MAKE SURE THAT BOTH OF YOUR HANDS ARE POSITIONED ON THE BRAKE LEVERS. YOU MUST REACH A SPEED OF 4KM / H FOR THE VEHICLE TO START

Dashboard power supply

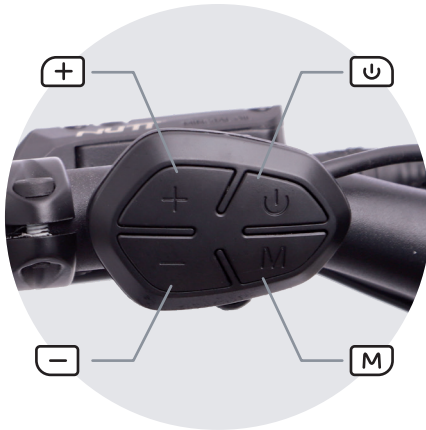
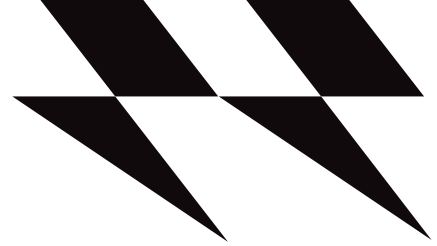

The dashboard is delivered with a control unit located on the handlebar with 4 buttons:

⏻ POWER BUTTON:
press for 1 second to start Burn-E, To change the value in section B, press once.

⊕ BUTTON:
press for 1 second to activate the turbo. Press once to change driving mode.

Ⓜ MODE BUTTON:
press for 3 seconds, activate the USB port in the dashboard, so that the USB mark shows up.

⊖ BUTTON:
When the resettable information is displayed, press + and - simultaneously for 1 second to reset the value.

⚡ YOUR SCOOTER HAS AN ELECTRONIC KEY ALREADY ACTIVATED WHEN SWITCHING ON THE ORIGINAL CODE IS 0000 THE + AND - SIGNS ON THE LEFT SWITCH WILL BE USED TO ADJUST THE VALUE PRESS THE M BUTTON TO VALIDATE THE INITIAL POSITION AND SKIP NEXT ONCE THE CODE IS ENTERED, ACTIVATE IT BY PRESSING THE M BUTTON. SO THAT UNAUTHORIZED PERSONS DO NOT USE THE SCOOTER, USE THE ELECTRONIC KEY.

Maintenance of the scooter



HOW TO ADJUST THE SUSPENSIONS

You can adjust in two different ways:

- Preload adjustment: you can adjust it by the lock nut under the suspension spring. Screw it in for more hardness when starting the rebound, or unscrew it for less hardness when starting the rebound.
- Rebound adjustment: use the red ring on the top of the spring (see attached photo). It adjusts the speed at which hydraulic oil moves as damping.

S refers to slower hydraulic displacement, which is more hard felling.

F refers to a faster hydraulic displacement which means a feeling of softer.

HOW TO SET UP THE SCOOTER

Maintenance of the scooter

HOW TO ADJUST THE BRAKES

1. please check if the disc is well balanced
2. please check if the disc pad is in the well condition with enough thickness to provide the braking power needed
3. please adjust the brake pad position via the two screws on the caliper

- Your tires are fitted with pressure valves. Use them to re-inflate your tires to a maximum of 50 psi.
- Any repair must be carried out by a professional and / or official distributor of the NAMI Electric brand.
- Never perform maintenance on the displayed battery is on or charging.
- Clean any stains from your scooter with a damp cloth.
- Do not use alcohol, gasoline, kerosene, or other corrosive and volatile chemical cleaners.
- Do not wash off with water.
- Make sure that the scooter is switched off and unplugged during cleaning and that no water drop or trace of moisture enters the charging port.



Screw 1



Screw 2



How to install the steering damper



THERE ARE A TOTAL OF 3 SCREWS AND 1 NUT TO TIGHTEN IN ORDER TO SECURE THE SHOCK ABSORBER IN THE SCOOTER

- 1.** Adjust the distance between the end of the cylinder and the end of the shock absorber bracket to about 20mm and lock the M6 bolt on the steering bracket.
- 2.** Tighten M8x25 to fit the shock absorber bracket to the steering damper bracket which is attached to the rotation arm.
- 3.** Tighten the M8x25 bolt and M8 nuts to converge the steering damper axle in its bracket attached to the frame.
- 4.** The damper force could be adjusted by turning the scroll wheel to adjust the stiffness of the steering. The direction of the + refers to the bigger dampering force, the direction of - refers to smaller dampering force.

You can also contact your dealer in order to a technician install the steering damper on your electric scooter.

How to install the steering damper

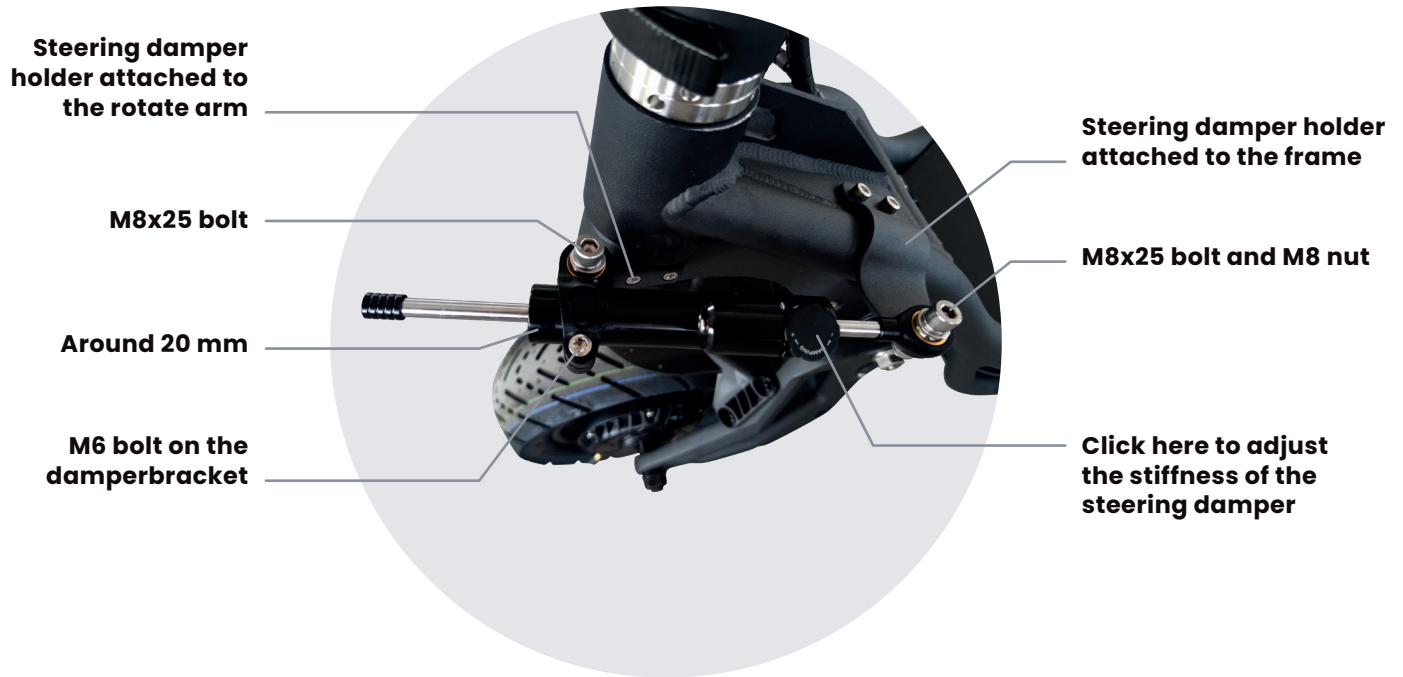

SAFETY INSTRUCTIONS AND WARNINGS



- Please comply with the traffic laws and related regulations of the country in which you are driving.
- The speed of the scooter is limited to 25km/h.
- The use of new electric mobility devices is subject to maximum speed.
- Check that the regulations in your country are in line with this speed limit.
- Any modification to the scooter resulting in an increase in the maximum speed is prohibited, and will void your entire warranty.



- The age of riding an electric scooter varies by country.
- Please take note of the legislation in force in the country where you wish to drive.
- According to European Standard EN 17128: 2020, the user must be at least 12 years old.



- For your safety, be sure to wear a full face helmet and other protective gear for the knees, elbows, hands, upper body.
- Make sure you have the right shoes for riding the scooter. Wearing shoes at all times is compulsory.
- At night, consider wearing retro-reflective gear and any signage accessories.



- Watch out for the rotating parts of the scooter.
- Pay attention to the position of your body and your clothing when driving: if any of your fabrics curl up on any of the rotating parts of the vehicle such as the engine, disc, section folding, suspension or front / rear fork this can cause serious injury.



- Do not make any modifications to the scooter or the spare parts by yourself.
- This creates a risk of accident and malfunction of the scooter.



- Do not ride two people on the electric scooter.
- NAMI electric vehicles are designed for one person.



- The maximum payload allowed on the scooter is 120 kg.



- Watch out for weather conditions: watch out for the humidity level on the road.
- Burn-Eis water resistant, but for your safety and to ensure the life of your vehicle, it is recommended not to be used in rainy conditions.
- Do not immerse the scooter in water.



- Always handle the electric scooter with care to avoid injury.



- Before each use, check the general condition of the scooter, such as wear of the tires and brake pads as well as their proper functioning.
- Remember to check that the screws are tightened as much as possible. Make sure the folding system is securely locked.
- The electric scooter should be placed with the kickstand against the slope to avoid tipping. Do not park your scooter on a slope. Make sure the kickstand is positioned on a flat surface.

SAFETY INSTRUCTIONS AND WARNINGS



REMINDER OF THE PRECAUTIONS BEFORE DRIVING:

Always wear a helmet and other body protection / Drive carefully / Maximum user height 2,10m - Minimum user height: 1,50m / Get to know your vehicle and practice riding the electric scooter before riding on the road / Remember to select the driving mode that suits you / In order to deal with sudden situations, be prepared to slow down by holding the brake at all times / Before turning, think about slowing down. Be sure to slow down during road obstacles / Be careful because there is a risk of burns due to the heat of the engine and the brakes (in particular the brake disc and its caliper) after use / It is forbidden to use accessories or additional elements not approved by the manufacturer / Any load attached to the handlebars will affect the stability of the vehicle / Please always use two hands to hold the handlebars and pay attention to the condition of the road as well as traffic conditions / Do not ride with the stand down / Do not wear earphones, headphones or earphones while driving / Never drive under the influence of drugs or alcohol / Stay master of your actions on the road / You are fully responsible for physical and material injuries in the event of an accident / Adapt your speed (and your safety distance) according to your environment and in wet weather so that you can stop your scooter at any time / When riding with other people, keep a safe distance of at least 6 meters between you to reduce the risk of collisions. The braking distance in wet weather is extended, be careful lack of experience and knowledge provided they are properly supervised or have received prior instructions from a person responsible for their safety on the safe use of the device and the risks involved are understood / Do not hesitate to contact your salesperson to be referred to an appropriate training organization.

SAFETY ADVICES

As with any mechanical component, a vehicle is subject to high stress and wear.

Various materials and components can react to wear or fatigue differently. If you exceed the expected life of a component, it can suddenly rupture and risk injury to the user. Cracks, scratches and discolorations in high stress areas indicate that the component has exceeded its service life and should be replaced.

EN 17128: 2020 (E) 63 city traffic means crossing many obstacles, such as sidewalks or steps. It is recommended to avoid show jumping. It is important to anticipate and adapt your trajectory and speed to those of a pedestrian before crossing these obstacles. It is also recommended to get out of the vehicle when these obstacles become dangerous because of their shape, their height or the risk of skidding they present. Keep the plastic protection out of the reach of children to avoid any risk of suffocation. For inflatable tires, take the time to learn the basics of the practice to prevent a serious accident from occurring in the first few months. Avoid high traffic areas or congested areas; in all cases, anticipate its trajectory and speed while respecting the highway code, the pedestrian code and the most vulnerable people; signal their presence when approaching a pedestrian or cyclist who may not have seen or heard the vehicle; walk through protected passages; in all cases, pay attention to yourself and others; do not divert the vehicle from its initial use; this vehicle is not intended for acrobatic use; beware, the brake may heat up when used. Do not touch it after use; regularly check the tightening of the various bolted elements, in particular the wheel axles, the folding system, the steering system and the brake axle; eliminate the sharp edges generated by use; do not modify or modify the vehicle, including the steerer tube and sleeve, stem, folding mechanism and rear brake.

In the event of a breakdown or accident, do not touch your vehicle, place yourself in a secure place, call emergency services and your dealer to have your vehicle taken care of by a professional.

BATTERY



Loading

1. Switch off the scooter before charging it.
2. Locate the charging port
3. Open the charging port
4. Connect the charger
5. Connect the charger to a 220V electrical outlet

The charger led is red when charging. It turns green when the battery is fully charged.

The charging time with a charger is 12:30.

The charging time with two chargers is 6 hours.

Storage

- Your battery is made up of lithium-ion cells.
- It should always be stored away from moisture and at an ideal temperature of 20 ° C.
- If you are not using it, be sure to charge it regularly.
- The battery must be recycled at the end of its life to limit its environmental impact. Your seller or place of sale will indicate a collection point. For more informations please visit our website : www.nami-electric.com.

WARNINGS

- Never try to repair the battery by yourself. In the event of an anomaly, contact immediately your seller.
- Do not use the battery for any product other than your Burn-Escooter.
- Avoid shocks and possible contact with the liquid components inside.
- Protect your battery from all external shocks to prevent it from piercing.
- If the battery leaks and you have come into contact with liquid, immediately wash your hands with soap and water. Consult a doctor in the event of serious injuries.
- Never charge the battery at a temperature lower than 0 ° C or higher than 40 ° C: this could damage its performance.
- Always handle the charger with care.
- Never leave the battery charger for more than 24 hours.
- If the battery does not charge within the time indicated in this user manual, unplug it immediately and contact your dealer.
- Never leave the loaded scooter unattended.
- Disconnect the charging cable as soon as the battery is charged.
- Always use the original scooter charger. Contact your dealer if you need to replace the charger.
- Do not leave the battery in the sun or in strong heat.
- Do not leave the scooter or the battery in a car.
- The battery must never come into contact with hot or extremely hot parts.
- Never charge the battery if it is damp, wet or damaged.
- Never charge the battery if the charging port is damp, wet or damaged.
- Never touch the metal parts of the charger.
- Never insert your fingers into the charging port, this could lead to electric shock and serious injury.
- When transporting your scooter, please take into account that the battery is made up of lithium-ion cells. This battery component is considered a hazardous material. Always be careful and follow the applicable regulations when transporting your scooter. You will not be allowed to travel by air with your scooter and its battery.

Description of the different pictograms



Left turn signal is on



Right turn signal is on



The dashboard USB port can be used and the driving mode cannot be changed.



The brake is active



The controller has reached the overheating protection limit.



The scooter is in assisted start mode, which means you need to pick up some speed at the start to activate the throttle.

Description of the different pictograms



The picto means you have reached the low power protection amount and the electric scooter will lock in ECO mode to save the battery.



Power consumption is ideal. The maximum power is less than 80% of the capacity when the speed is less than 10km / h. The maximum power is less than 20% of the capacity when the speed is more than 10km/h)

Description of the different pictograms



The turbo can be switched on



The turbo is activated



The error code is active, the value will appear in section A, details will be explained in the error code table on page 29

Description of displayed values

SPEED:

instantaneous speed

AV S:

average speed

MAX S:

maximum speed

RANGE:

remaining battery life

MODE:

selected driving mode

E: Eco mode

D: Dynamic mode

S: Sport mode

C: Custom mode

1X: Custom mode 2

TRIP:

distance of the trip

ODO:

total distance

G:

Force G, from acceleration and braking

V:

current battery voltage

AVE:

average energy consumption

° CR:

rear controller temperature

° CF:

front controller temperature



THE TWO CIRCLES INDICATE THE PERCENTAGE OF INSTANTANEOUS POWER OUTPUT IN EACH MOTOR. THE INNER CIRCLE INDICATES THE FRONT MOTOR AND THE OUTER CIRCLE INDICATES THE REAR MOTOR.

DASHBOARD

Settings

BURN-E HAS AN ADVANCED TUNING SYSTEM TO CUSTOMIZE THE RIDING MODE.

- To set the various parameters, press the **M** button twice. Press **+** and **-** to change the setting parameters.
- Press the **M** button once to set the desired parameter and adjust it with the **+** and **-** buttons. Once the value is selected, press the **M** button once to save it and return to the previous page for another setting.
- Press the power button once to exit the setup page and return to the home page.

See the image below.

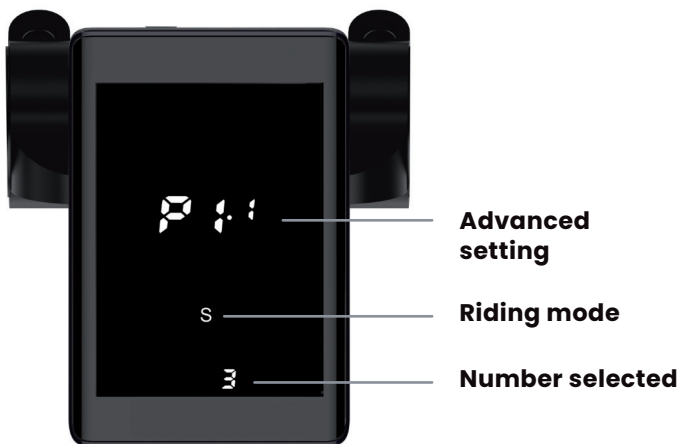

Advanced setting

Riding mode

Number selected

BASIC MODE SETTINGS P1

- Once you are in the P1 setting, you will see the following drive mode displayed: E / D / S / C / X as shown in the photo below. Press the **M** button once and one of the Riding Mode signals start to flash.
- Please use the **+** and **-** buttons to select the driving mode and access the advanced settings.
- Press the **M** button to select the mode. After the advanced setting is complete, press the **M** button twice to return to the main setting.
- Each of the driving modes will have 7 sub-parameters for adjustment, listed below.
- Each of the driving mode settings is independent and you can set it to your preference and change the driving mode during the ride to suit your surroundings.

When you are on the advanced tuning system, one of the E / D / S / C / X driving modes will be displayed on the instrument panel. It refers to the specific driving mode you set.

Advanced parameter 1:

Adjustment of the acceleration power of the rear engine starting which varies from 1 to 5.

1 refers to the weakest starting power and 5 to the strongest starting power.

Advanced parameter 2:

Adjustment of the starting acceleration power of the front and rear engine which varies from 1 to 5.

1 refers to the weakest starting power and 5 to the strongest starting power.

Advanced parameter 3:

Adjustment of the maximum allowed output current of the rear motor which varies from 10 to 100. The maximum allowable output power is shown in% to the rear motor.

Advanced parameter 4:

Adjustment of the maximum allowable current output of the front motor which varies from 10 to 100. The maximum allowed output current is indicated in% to the rear motor. For E mode, the maximum power is limited to 40%. For D / S / C / X modes, the maximum power is unlimited.

Advanced parameter 5:

Adjustment of the maximum speed which varies from 1 to 100. The maximum permitted output current is indicated in %. For E mode, the maximum power is limited to 40%. For D / S / C / X modes, the maximum power is unlimited.

Advanced parameter 6:

Electric braking power adjustment which varies from 0 to 5.0 means that no electric brake is engaged. 1 refers to the weakest electric brake5 refers to the most powerful electric brake.

Advanced parameter 7:

Turbo adjustment which varies from 0 to 5. The turbo setting gives the scooter 12% more top speed when set to maximum. 0 refers to deactivating turbo mode. 1 refers to the weakest turbo. Once the turbo mode is activated and if the temperature of the controller and the battery charge are adequate, The TURBO pictogram will appear on the instrument panel. While driving, by pressing the **+** button for 1 second, the turbo mode will be active and will be displayed on the instrument panel.

DASHBOARD Settings

BASIC MODE SETTINGS P2

Dashboard brightness varying from 1 to 5.
1 refers to the darkest and 5 to the lightest.

BASIC MODE SETTINGS P3

Parameter for automatic power off which varies from 1 to 30.
The scooter turns off automatically without any action on your part.

BASIC MODE SETTINGS P4

Unit of distance.
0 for km, 1 for mile.

BASIC MODE SETTINGS P5

Battery voltage.
Voltage selected for energizing the battery. 48V 52V 60V 72V are available.

BASIC MODE SETTINGS P6

Parameter of the motor magnets Selection of the number of magnets present in the motor.

BASIC MODE SETTINGS P7

Start Power assist is an original safety setting that allows you to start the scooter with an initial speed of 4km/h.
Give an impulse using your foot to engage its starting.
This configuration cannot be changed.

BASIC MODE SETTINGS P8

Tire size.
Selected number in inches of tire size.

BASIC MODE SETTINGS P10

Display of the instantaneous efficiency of the controller.
Enter 0 for yield information disabled.
Enter 1 for yield information enabled.

BASIC MODE SETTINGS P11

Maximum controller current.
The maximum output efficiency of the controller is indicated in % according to P10.



BASIC MODE SETTINGS P12

Controller overheating selected value.
Value selected for the motor overheating temperature limit (110 ° C maximum).
Once the selected value is reached in the front motor or the rear motor, the overheating protection pictogram is displayed on the instrument panel. At the same time, the maximum current will be limited to 85% and the turbo mode will be disabled.

BASIC MODE SETTINGS P13

Selected value of the remaining battery power to automatically switch to E mode which varies from 1 to 100.
The rate of energy remaining in the battery to automatically switch to E mode is indicated in%.
E Mode and Riding Mode cannot be changed until the battery is charged.

BASIC MODE SETTINGS P14

How to set the electronic key: The initial password is: 0000
To change the password, press the M button
ON = activation
AP50 = change password: you can enter the password of your choice
OFF = deactivation

To prevent unauthorized persons from using the scooter, use the electronic key

DASHBOARD **List of error codes**

CODE	ERROR
80	Throttle
201	Rear motor error
202	Front motor error
301	Communication error for rear controller
302	Communication error for front controller
401	Rear controller error
402	Front controller error

Default settings

P1 FOR DRIVING MODE AS ADVANCED SETTING.

You can adjust the setting after knowing the parameters of the scooter and its performance.

Select a different setting for a different driving mode.

You can configure any combination of forward / reverse motor power, forward / reverse motor acceleration force, maximum speed, e-brake power and turbo force for each mode.

For example, you can have more power in the rear engine to have better acceleration and handling when cornering.

Or you can have more power in the front engine for more efficient fuel consumption and better performance when climbing.

You are free to configure all driving modes according to your needs.

The mode during the journey depends on the road conditions and the way you want to drive.

Only mode E limits the current and maximum speed to 40%, the other 4 driving modes are adjustable.

SUBJECT	E	D	S	C	X
1 Rear motor starting strength 1-5 from weak to strong	1	2	3	4	5
2 Front motor starting strength 1-5 from weak to strong	1	2	3	4	5
3 Rear motor max current percentage, min limited at 10%	30	60	80	90	100
4 Front motor max current percentage, min limited at 10%	30	60	80	90	100
5 Max speed %, min limited at 10%	30	60	80	90	100
6 E brake strength 0-5, 0 as none E brake, 1-5 from weak to strong	1	1	1	1	1
7 Turbo 0-5, 0 as turbo off, 1-5 from weak to strong	0	0	0	0	0

Basic settings

P2	Bright of the screen, 1-5 from weak to strong	5
P3	Auto turn off the power without movement, 1-30 refer to auto turn off time without movement. OFF refer to Turn off this feature	30
P4	Unit of speed 0 as km/h, 1 as mile/h	0
P5	Voltage for the scooter	72
P6	Magnet polo piece	30
P7	1 PAS activated	1
P8	Tire size	11
P9	Cruise control not available	1
P10	Section to C info, instant current, 1 as instant current on, 0 as off	1
P11	Controller current, only for instant current percentage calculation	50
P12	Controller temperature heat protection limit, unit as degree	110
P13	Battery percentage limit to Auto Enter Eco mode	25
P14	Password for turning on scooter	none





Version française
Notice originale

SOMMAIRE

INTRODUCTION..... 37

Qui est NAMI ?37

Avant de commencer39

CARACTÉRISTIQUES DE NAMI BURN-E..... 40

Vue d'ensemble40

Éléments de conduite42

Spécificités techniques43

MISE EN SERVICE DE LA TROTINETTE..... 44

Description du système de pliage44

Comment plier et déplier la trottinette45

Montage de la trottinette46

Alimentation du tableau de bord47

Maintenance de la trottinette48

Comment installer l'amortisseur de direction50

CONSIGNES DE SÉCURITÉ ET AVERTISSEMENTS..... 52

BATTERIE..... 54

Chargement54

Stockage54

Avertissements55

TABLEAU DE BORD..... 56

Décryptage des différents pictogrammes56

Décryptage des valeurs affichées59

Réglages60

Liste des codes d'erreurs63

Paramètres par défaut64

Paramètres de base65

CARNET DE ROUTE..... 66



QUI EST NAMI ?

New Age Mobility Innovation. Ces quatre mots résumant l'ambition de NAMI pour penser, développer et fabriquer des véhicules de mobilité électrique haut de gamme.

Nouvelle et innovante, cette marque a été créée en 2020 pour donner un coup d'accélérateur au marché de l'électromobilité.



Puissance, fiabilité, design.

Nous avons redéfini les critères d'exigence pour la mobilité de demain.

Vous êtes sur le point d'explorer une nouvelle façon de circuler en deux roues avec votre trottinette NAMI Burn-E. Et nous sommes ravis que vous soyez prêt à vivre cette expérience !

AVANT DE COMMENCER

Rapide, solide et fiable, la marque NAMI s'adresse à tous les utilisateurs à la recherche de nouvelles sensations dans l'espace urbain.



Avant de vous mettre en route, voici quelques instructions utiles à lire et à respecter pour mieux profiter de tous les atouts de Burn-E. Lors de l'ouverture du carton, veuillez inspecter le contenu et vérifier que l'ensemble des éléments suivants est présent :

- **trottinette Burn-E**
- **1 chargeur 5 A**
- **kit à outils**
- **des stickers réflecteurs à coller sur** : la fourche avant (droite et gauche), la fourche arrière (droite et gauche)

Votre trottinette est livrée dans un carton d'emballage qui nécessite deux personnes à chacune des extrémités pour la transporter. Pour déballer le produit, veuillez retirer la protection supérieure qui enveloppe votre trottinette, puis la soulever en la tenant par les deux extrémités du cadre. Pour plus de facilité, vous pouvez demander à une deuxième personne de vous aider. Une fois que la trottinette est sortie du carton, assurez-vous que la béquille est dépliée.

Merci de lire ce manuel d'utilisation. Gardez-le précieusement ou téléchargez-le à l'adresse suivante : www.nami-electric.com

Bonne route !

L'équipe NAMI

Nota Bene : ce manuel d'utilisation est valable pour la Burn-E et la BURN-E PRO Les différences entre les deux variantes sont précisées dans les spécifications techniques.

CARACTÉRISTIQUES DE NAMI BURN-E

Vue d'ensemble



Longueur :

1346 mm

Largeur :

312 mm pour le cadre,
680 mm pour le guidon

Hauteur :

1445 mm du guidon
au sol, 640 mm une fois
plié au sol, 1090 mm du
guidon au pont

Garde au sol :

150 mm

Surface debout du pont :

564 mm x 312 mm,
longueur 766 mm,
repose-pieds
arrière inclus

Râteau : 76

Taille des pneus :

283 mm lorsqu'ils
sont gonflés

PSI suggéré :

50 sur les deux pneus

CARACTÉRISTIQUES DE NAMI BURN-E

Vue d'ensemble



- 1 - Klaxon
- 2 - Lumière avant
- 3 - Tableau de bord
- 4 - Guidon
- 5 - Colonne de direction
- 6 - Système de verrouillage
- 7 - Système de pliage
- 8 - Suspension
- 9 - Roue
- 10 - Bras de direction
- 11 - Béquille
- 12 - Système lumineux latéral et arrière + clignotant
- 13 - Repose pied
- 14 - Plateforme
- 15 - Endroit où fixer l'amortisseur de direction
- 16 - Port de charge
- 17 - Disque de frein
- 18 - Étrier de frein
- 19 - Garde boue

CARACTÉRISTIQUES DE NAMI BURN-E

Éléments de conduite

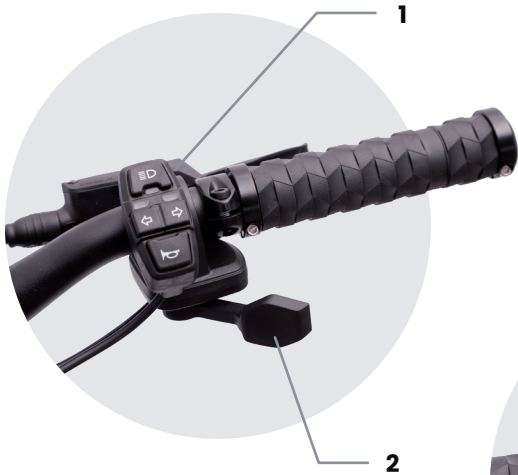

- 1** - Commodo droit
(Lumières / Clignotants / Klaxon)
- 2** - Accélérateur
- 3** - Commodo gauche
(Power / Système de réglage du tableau de bord)
- 4** - Levier de frein arrière (gauche)
- 5** - Levier de frein avant (droite)

CARACTÉRISTIQUES DE NAMI BURN-E

Spécificités techniques

BURN-E PRO

CADRE

Cadre de soudage en aluminium de qualité aéronautique monobloc, solution et traitement thermique de vieillissement

BRAS OSCILLANT, SUPPORT DE SUSPENSION AVANT, VERROU RABATTABLE

Une seule pièce en aluminium forgé

BATTERIE

72V 40AH 21700 / Piles premium
Puissance de la batterie en Kwh : 2,88

POIDS NET EN KG

51

VITESSE MAXIMALE KM/H

25

AUTONOMIE AVEC UNE VITESSE MOYENNE D'ENVIRON 25 KM/H

110KM

MOTEURS

1,5KwX2

CONTROLEURS

50a x2, onde sinusoïdale, IP65, toutes les connexions étanches

TABEAU DE BORD

5 modes de conduite, les réglages de paramètres pour chaque contrôleur sont indépendants,

7 réglages de paramètres sous chacun des modes de conduite sont

1 - Puissance de démarrage du moteur arrière, de 1 à 5

2 - Puissance de démarrage du moteur avant, de 1 à 5

3 - Puissance maximale du moteur arrière, de 10 à 100

(pourcentage)

4 - Puissance max du moteur avant, de 10 à 100

(pourcentage)

5 - Vitesse max, de 10 à 100 (pourcentage)

6 - Force du frein électromagnétique de 0 à 5

7 - Force Turbo, de 0 à 5 (Turbo ajoutera la vitesse

maximale et réduira le couple du moteur)

Protection contre la surchauffe, capable de configurer la

température maximale pour le démarrage de la

protection contre la chaleur, la température dans

chaque contrôleur peut être vérifiée à tout moment.

Protection basse tension, capable de configurer le

pourcentage de puissance mini

FREINS

Freins avant et arrière entièrement hydrauliques 4 pistons

SUSPENSION

Amortisseur hydraulique avec réglage du rebond

LUMIÈRES ET KLAXON

Feu avant à LED 2000 lumens, bandes LED latérales intégrées avec clignotant, klaxon de moto, ip 55

SYSTÈME DE CÂBLE ET INDICE IP

Connexions rapides pour tous les composants électriques, pour les câbles près du guidon et sous le pont. IP 55 pour l'ensemble du scooter

SYSTÈME DE PLIAGE

Système de pliage conique à verrouillage de filetage breveté, 304 pièces plaquantes en acier inoxydable

GUIDON ET COLONNE DE DIRECTION

Colonne de direction entièrement en fibre de carbone de 31,8 mm de diamètre

PNEUS

11 inch CST tubeless

CHARGEUR

72V 5A, deux ports de charge dans le scooter

AMORTISSEUR DE DIRECTION

Amortisseur de direction à cylindre standard

DIMENSIONS PRINCIPALES (LONGUEUR X LARGEUR X HAUTEUR)

1350 mm x 312 mm x 1245 mm

TAILLE DU COLIS (LONGUEUR X LARGEUR X HAUTEUR)

1400mm x 680mm x 300mm

VALEUR TOTALE DE VIBRATION

Inférieur à 2,5 m/s2

BRUIT AERIEN

Inférieur à 70 dB

BURN-E

CADRE

Cadre de soudage en aluminium de qualité aéronautique monobloc, solution et traitement thermique de vieillissement

BRAS OSCILLANT, SUPPORT DE SUSPENSION AVANT, VERROU RABATTABLE

Une seule pièce en aluminium forgé

BATTERIE

72V 29AH 18650 / Piles standard
Puissance de la batterie en Kwh : 2,088

POIDS NET EN KG

48

VITESSE MAXIMALE KM/H

25

AUTONOMIE AVEC UNE VITESSE MOYENNE D'ENVIRON 25 KM/H

85KM

MOTEURS

1KwX2

CONTROLEURS

40a x2, onde sinusoïdale, IP65, toutes les connexions étanches

TABEAU DE BORD

5 modes de conduite, les réglages de paramètres pour chaque contrôleur sont indépendants,

7 réglages de paramètres sous chacun des modes de conduite sont

1 - Puissance de démarrage du moteur arrière, de 1 à 5

2 - Puissance de démarrage du moteur avant, de 1 à 5

3 - Puissance maximale du moteur arrière, de 10 à 100

(pourcentage)

4 - Puissance max du moteur avant, de 10 à 100

(pourcentage)

5 - Vitesse max, de 10 à 100 (pourcentage)

6 - Force du frein électromagnétique de 0 à 5

7 - Force Turbo, de 0 à 5 (Turbo ajoutera la vitesse

maximale et réduira le couple du moteur)

Protection contre la surchauffe, capable de configurer la

température maximale pour le démarrage de la

protection contre la chaleur, la température dans

chaque contrôleur peut être vérifiée à tout moment.

Protection basse tension, capable de configurer le

pourcentage de puissance mini

FREINS

Freins avant et arrière entièrement hydrauliques 2 pistons

SUSPENSION

Amortisseur hydraulique avec réglage du rebond

LUMIÈRES ET KLAXON

Feu avant à LED 2000 lumens, bandes LED latérales intégrées avec clignotant, klaxon de moto, ip 55

SYSTÈME DE CÂBLE ET INDICE IP

Connexions rapides pour tous les composants électriques, pour les câbles près du guidon et sous le pont. IP 55 pour l'ensemble du scooter

SYSTÈME DE PLIAGE

Système de pliage conique à verrouillage de filetage breveté, 304 pièces plaquantes en acier inoxydable

GUIDON ET COLONNE DE DIRECTION

Colonne de direction entièrement en fibre de carbone de 31,8 mm de diamètre

PNEUS

11 inch CST tubeless

CHARGEUR

72V 5A, deux ports de charge dans le scooter

AMORTISSEUR DE DIRECTION

Amortisseur de direction à cylindre standard

DIMENSIONS PRINCIPALES (LONGUEUR X LARGEUR X HAUTEUR)

1350 mm x 312 mm x 1245 mm

TAILLE DU COLIS (LONGUEUR X LARGEUR X HAUTEUR)

1400mm x 680mm x 300mm

VALEUR TOTALE DE VIBRATION

Inférieur à 2,5 m/s2

BRUIT AERIEN

Inférieur à 70 dB

Description du système de pliage

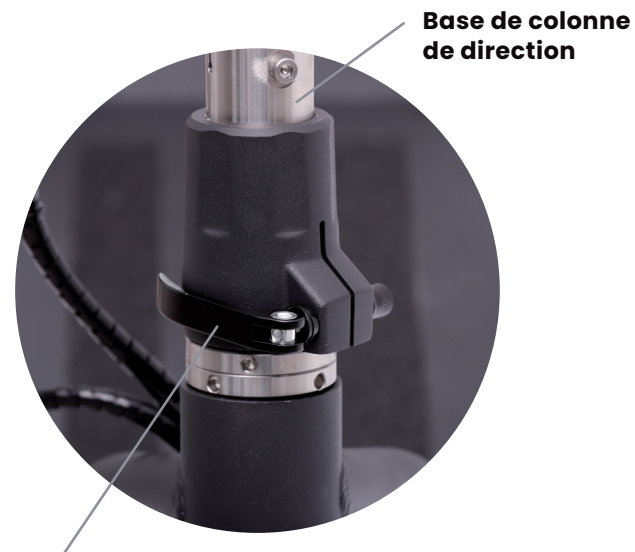

Comment plier et déplier la trottinette



POUR DÉPLIER LA TROTTINETTE :

1. Tirez le tube de direction vers le haut et faites-le glisser vers la base pliante.
2. Appuyez sur le verrou et vissez-le dans la base pliante.
3. Verrouillez le levier de sécurité sur le verrou de pliage.



POUR PLIER LA TROTTINETTE:

1. Déverrouillez le levier de sécurité du verrou de pliage.
2. Dévissez le verrou de pliage et faites-le glisser de la base pliante.
3. Tirez le guidon avant de rabattre le scooter

Montage de la trottinette

ASSUREZ-VOUS QUE LA BÉQUILLE SOIT DÉPLIÉE AVANT DE PRÉPARER LA CONFIGURATION SUIVANTE:

1. Positionnez le guidon à l'aide de la potence dans l'axe de la colonne de direction.
2. Vissez les 2 vis M5 de la potence aussi fort que possible.
3. Une fois le guidon positionné et serré, positionnez le cache de la colonne de direction et serrez-le à l'aide de la vis centrale.
4. Trouvez le bon angle et la bonne position du levier de frein en serrant la vis à l'aide de la clé Allen de 4 mm.

 SI L'UN DES ÉLÉMENTS MENTIONNÉS EST MANQUANT, CONTACTEZ IMMÉDIATEMENT LA BOUTIQUE DANS LAQUELLE VOUS AVEZ ACHETÉ CETTE TROTTINETTE.

 MANUTENTION DE LA TROTTINETTE APRÈS SA MISE EN SERVICE : SI LA TROTTINETTE EST TOUJOURS EN POSITION PLIÉE, NOUS VOUS CONSEILLONS DE LA DÉPLACER AVEC L'AIDE D'UNE DEUXIÈME PERSONNE EN TENANT LES DEUX EXTRÉMITÉS DU VÉHICULE POUR LA SOULEVER SI LA TROTTINETTE EST DÉPLIÉE, PLACEZ VOS DEUX MAINS SUR LES DEUX POIGNÉES DU GUIDON, VOUS POURREZ ALORS LA DÉPLACER EN LA POUSSANT EN MARCHANT À CÔTÉ D'ELLE UNE FOIS LE MONTAGE TERMINÉ, VOUS POUVEZ DÉMARRER LA TROTTINETTE EN VOUS ASSURANT D'AVOIR REPLIÉ LA BEQUILLE. POSEZ UN PIED SUR LE PLATEAU ET AVANCEZ EN DONNANT UNE IMPULSION VERS L'AVANT SUR LE SOL AVEC L'AUTRE PIED SANS VOUS SERVIR DE L'ACCÉLÉRATEUR. ET ASSUREZ-VOUS QUE VOS DEUX MAINS SOIENT POSITIONNÉES SUR LES LEVIERS DE FREINS. VOUS DEVEZ ATTEINDRE UNE VITESSE DE 4KM/H POUR QUE LE VÉHICULE DÉMARRE

AJUSTEZ LES ÉLÉMENTS SUIVANTS EN FONCTION DE VOTRE PRÉFÉRENCE DE CONDUITE:

- le support du tableau de bord
- le commodo du tableau de bord
- l'accélérateur et le commodo d'éclairage
- le klaxon

Puis vissez-les correctement à l'aide du kit d'outils fourni.

Alimentation du tableau de bord



Le tableau de bord est livré avec un commodo situé sur le guidon comportant 4 boutons :

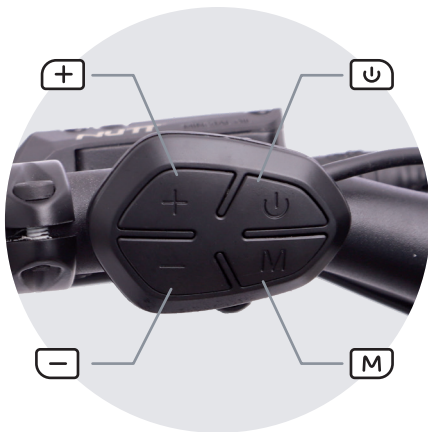

[Power symbol] BOUTON POWER :

appuyez pendant 1 seconde pour démarrer Burn-E, Pour changer la valeur dans la section B, appuyez une fois.

[+] BOUTON + :

appuyez pendant 1 seconde pour activer le turbo. Appuyez une fois pour changer le mode de conduite.

[M] BOUTON M POUR MODE :

appuyez pendant 3 secondes, activez le port USB dans le tableau de bord, le picto USB apparaît.

[-] BOUTON - :

Lorsque les informations réinitialisables sont affichées, appuyez simultanément sur + et - pendant 1 seconde pour réinitialiser la valeur.



VOTRE TROTTINETTE DISPOSE D'UNE CLÉ ÉLECTRONIQUE DÉJÀ ACTIVÉE LORS DE SA MISE SOUS TENSION LE CODE D'ORIGINE EST 0000 LES SIGNES + ET - DU COMMODO DE GAUCHE VOUS SERVIRONT À AJUSTER LA VALEUR APPUYEZ SUR LE BOUTON M POUR VALIDER LA POSITION INITIALE ET PASSER À LA SUIVANTE UNE FOIS LE CODE ENTRÉ, ACTIVEZ-LE EN APPUYANT SUR LE BOUTON M. AFIN QUE DES PERSONNES NON AUTORISÉES N'UTILISENT PAS LA TROTTINETTE UTILISER LA CLÉ ÉLECTRONIQUE..

Maintenance de la trottinette



COMMENT AJUSTER LES SUSPENSIONS

Vous pouvez les ajuster de deux manières différentes:

- Réglage de la précharge: vous pouvez l'ajuster par l'écrou de blocage sous le ressort de la suspension. Vissez-le pour plus de dureté au démarrage du rebond, ou dévissez-le pour avoir moins de dureté au démarrage du rebond.
- Réglage du rebond: utilisez l'anneau rouge sur le dessus du ressort (voir photo ci-jointe). Il ajuste la vitesse à laquelle l'huile hydraulique se déplace comme amortissement.

S se réfère à un déplacement hydraulique plus lent, ce qui vous donne une suspension plus dure.

F se réfère à un déplacement hydraulique plus rapide qui vous donne une suspension plus molle.

Maintenance de la trottinette

COMMENT AJUSTER LES FREINS

1. veuillez vérifier que le disque soit bien équilibré.
2. veuillez vérifier que le tampon de disque est en bon état avec une épaisseur suffisante pour fournir la puissance de freinage nécessaire.
3. veuillez régler la position de la plaquette de frein via les deux vis sur l'étrier.

- Vos pneus sont équipés de valves de pression. Utilisez-les pour regonfler vos pneus à un maximum de 50 psi.
- Toute réparation doit être effectuée par un professionnel et / ou distributeur officiel de la marque NAMI Electric.
- N'effectuez jamais de maintenance sur la batterie lorsqu'elle est allumée ou en cours de chargement.
- Nettoyez les taches de votre scooter avec un chiffon humide.
- N'utilisez pas d'alcool, d'essence, de kérosène ou d'autres nettoyants chimiques corrosifs et volatils.
- Ne pas laver à l'eau.
- Assurez-vous que le scooter est éteint et débranché pendant le nettoyage et qu'aucune goutte d'eau ou trace d'humidité ne pénètre dans le port de charge.



VIS 1



VIS 2



Comment installer l'amortisseur de direction



IL Y A AU TOTAL 3 VIS ET 1 ÉCROU À SERRER AFIN DE FIXER L'AMORTISSEUR DE DIRECTION DANS LE SCOOTER.

1. Réglez la distance entre l'extrémité du cylindre et l'extrémité du support d'amortisseur à environ 20 mm et verrouillez le boulon M6 sur le support de direction.
2. Serrez M8x25 pour installer le support d'amortisseur sur le support d'amortisseur de direction qui est attaché au bras de rotation.
3. Serrez les écrous M8x25 et M8 pour faire converger l'axe de l'amortisseur de direction dans son support fixé au cadre, veuillez vous référer aux photos 2 et 3 pour la position.
4. La force de l'amortisseur peut être ajustée en tournant le bouton molette pour ajuster la rigidité de la direction. La direction du + fait référence à la force d'amortissement la plus grande, la direction du - fait référence à la force d'amortissement plus petite.

Vous pouvez également contacter votre revendeur afin qu'un technicien installe l'amortisseur de direction sur votre trottinette électrique.

Comment installer l'amortisseur de direction

**Support
d'amortisseur de
direction fixé au
bras de rotation**

Boulon M8x25

Environ 20 mm

**Boulon M6
sur le support
d'amortisseur**

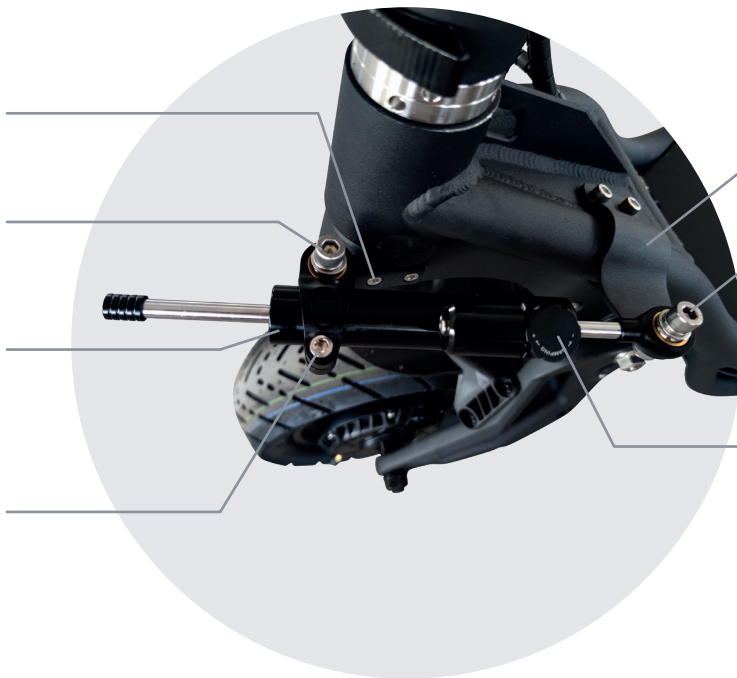

**Support d'amortisseur
de direction fixé au
châssis**

**Boulons M8x25 et
frein M8**

**Tournez le bouton
molette pour
ajuster la rigidité
de l'amortisseur de
direction**

CONSIGNES DE SÉCURITÉ ET AVERTISSEMENTS

25



- Veuillez-vous conformer au code de la route et aux règlements connexes du pays dans lequel vous circulez.
- La vitesse de la trottinette est bridée à 25km/h.
- L'utilisation des nouveaux engins de mobilité électrique est soumise à une vitesse maximale. Vérifiez que la réglementation de votre pays est en adéquation avec cette limitation de vitesse.
- Toute modification de la trottinette entraînant une augmentation de la vitesse maximale est interdite et annulera l'ensemble de votre garantie.
- L'âge de conduite d'une trottinette électrique varie en fonction des pays.
- Veuillez prendre connaissance de la législation en vigueur dans le pays où vous souhaitez circuler.
- Selon la Norme européenne EN 17128:2020, l'utilisateur doit être âgé d'au moins 12 ans
- Pour votre sécurité, assurez-vous de porter un casque intégral et d'autres équipements de protection pour les genoux, les coudes, les mains, le haut du corps.
- Assurez-vous d'être bien chaussé pour conduire la trottinette. Le port de chaussures en permanence est obligatoire.
- La nuit, pensez à porter un équipement rétro-réfléchissant et tout accessoire de signalisation.
- Attention aux pièces en rotation de la trottinette.
- Prenez garde à la position de votre corps et à vos vêtements lorsque vous êtes en train de rouler : si l'un de vos tissus s'enroulent sur l'une des pièces en rotation du véhicule tels que le moteur, le disque, la section de pliage, la suspension ou la fourche avant / arrière cela peut entraîner des blessures graves.



- Ne faites aucune modification sur la trottinette ou les pièces détachées par vous-même. Ceci engendre un risque d'accident et de dysfonctionnement
 - Il est interdit d'utiliser des accessoires ou des éléments supplémentaires non autorisés par le constructeur.
- Ne montez pas à deux sur la trottinette électrique.
- Les véhicules électriques NAMI sont conçus pour une seule personne.
- La charge utile maximale autorisée sur la trottinette est de 120 kg.
- Attention aux conditions météorologiques : soyez vigilant au taux d'humidité sur la route.
- Burn-E résiste à l'eau, mais pour votre sécurité et garantir la durée de vie de votre véhicule, il est recommandé de ne pas l'utiliser dans des conditions pluvieuses. Ne pas immerger la trottinette dans l'eau.
- Manipulez toujours avec précaution la trottinette électrique afin d'éviter toute blessure.
- Vérifiez avant chaque utilisation le bon état général de la trottinette, comme l'usure des pneus et plaquettes de frein ainsi que leur bon fonctionnement.
- Pensez à vérifier que les vis soient serrées au maximum. Assurez-vous que le système de pliage soit bien verrouillé.
- La trottinette électrique doit être placée avec la béquille contre la pente pour éviter de basculer. Ne gardez pas votre trottinette sur une pente. Assurez-vous que la béquille soit positionnée sur une surface plane.

CONSIGNES DE SÉCURITÉ ET AVERTISSEMENTS



RAPPEL DES PRÉCAUTIONS AVANT DE CONDUIRE :

Portez toujours un casque et autres protections corporelles / Conduisez prudemment / Taille maximale de l'utilisateur 2,10m - Taille minimale de l'utilisateur : 1,50m / Apprenez à connaître votre véhicule et pratiquez la conduite de la trottinette électrique avant de circuler sur la route / Pensez à sélectionner le mode de conduite qui vous convient / Toute charge fixée au guidon aura une incidence sur la stabilité du véhicule / Afin de faire face à des situations soudaines, soyez prêt à ralentir en maintenant le frein à tout moment / Avant de tourner, pensez à ralentir / Lors d'obstacles routiers, assurez-vous de ralentir / Ne pas emprunter de sentiers caillouteux ni de routes en mauvais état / Apprenez à utiliser le frein avant : la majeure partie de la puissance de freinage provient du frein avant / Faites attention car il y a un risque de brûlure dû à la chaleur du moteur et des freins (en particulier le disque de frein et son étrier) après utilisation / Veuillez toujours utiliser deux mains pour tenir le guidon et faire attention à l'état de la route ainsi qu'aux conditions de circulation / Ne pas rouler avec la béquille abaissée / Ne pas porter d'oreillettes, de casque audio ou d'écouteurs pendant la conduite / Ne jamais conduire sous l'emprise de drogue ou d'alcool / Restez maître de vos gestes sur la route / Vous êtes pleinement responsable des blessures physiques et matérielles en cas d'accident / Adaptez votre vitesse (et votre distance de sécurité) en fonction de votre environnement et par temps humide afin de pouvoir arrêter votre trottinette à tout moment / Lorsque vous roulez avec d'autres personnes, maintenez une distance de sécurité d'au moins 6 mètres entre vous pour diminuer les risques de collisions. La distance de freinage par temps humide est allongée, soyez vigilant / Cet appareil peut être utilisé par des enfants à partir de 12 ans sous la surveillance d'un adulte, et par des personnes ayant des capacités physiques, sensorielles ou mentales réduites ou un manque d'expérience et de connaissances à condition qu'elles soient correctement surveillées ou qu'elles aient reçu par une personne responsable de leur sécurité des instructions préalables relatives à l'utilisation de l'appareil en toute sécurité et que les risques encourus soient appréhendés / N'hésitez pas à vous rapprocher de votre vendeur pour être orienté vers un organisme de formation approprié.

AVIS DE SÉCURITÉ

Comme il en est de tout composant mécanique, un véhicule est soumis à de fortes contraintes et à l'usure.

Les divers matériaux et composants peuvent réagir différemment à l'usure ou à la fatigue. Si l'on dépasse la durée de vie prévue pour un composant, il peut se rompre soudainement et risquer de blesser l'utilisateur. Les fissures, rayures et décolorations dans les zones soumises à de fortes contraintes indiquent que le composant a dépassé sa durée de vie et qu'il convient de le remplacer. » EN 17128:2020 (F) 63 la circulation en ville implique de franchir de nombreux obstacles, comme les trottoirs ou les marches. Il est recommandé d'éviter les sauts d'obstacles. Il est important d'anticiper et d'adapter sa trajectoire et sa vitesse à celles d'un piéton avant de franchir ces obstacles. Il est également recommandé de descendre du véhicule lorsque ces obstacles deviennent dangereux en raison de leur forme, de leur hauteur ou du risque de dérapage qu'ils présentent. Tenir la protection en plastique hors de portée des enfants afin d'éviter tout risque de suffocation. ; prendre le temps d'apprendre les bases de la pratique pour éviter qu'un accident grave ne survienne lors des premiers mois. Éviter les zones à fort trafic ou les zones encombrées ; dans tous les cas, anticiper sa trajectoire et sa vitesse en respectant le code de la route, le code du piéton et les êtres les plus vulnérables ; signaler sa présence à l'approche d'un piéton ou d'un cycliste qui risque de ne pas avoir vu ou entendu le véhicule ; franchir les passages protégés en marchant ; dans tous les cas, faire attention à soi-même et aux autres ; ne pas détourner le véhicule de son usage initial ; ce véhicule n'est pas destiné à un usage acrobatique ; attention, le frein peut monter en température lorsqu'il est utilisé. Ne pas le toucher après utilisation ; contrôler régulièrement le serrage des différents éléments boulonnés, notamment les axes de roue, le système de pliage, le système de direction et l'axe de frein ; éliminer les arêtes vives engendrées par l'utilisation ; ne pas modifier ni transformer le véhicule, y compris le tube de direction et le manchon, la potence, le mécanisme de pliage et le frein arrière.

En cas de panne ou d'accident, ne touchez pas à votre véhicule, placez-vous dans un endroit sécurisé, appelez les secours et votre revendeur pour une prise en charge de votre véhicule par un professionnel.



Chargement

1. Éteindre la trottinette avant de la charger
2. Localiser le port de charge
3. Ouvrir le port de charge
4. Connecter le chargeur
5. Brancher le chargeur à une prise électrique 220V

La led du chargeur est rouge lors du chargement. Elle devient verte lorsque la batterie est complètement chargée.

Le temps de charge avec un chargeur est de 12h30.
Le temps de charge avec deux chargeurs est de 6h.

Stockage

- Votre batterie est composée de piles lithium-ion.
- Elle doit toujours être stockée à l'abri de l'humidité et à une température idéale de 20°C.
- Si vous ne l'utilisez pas, veillez à la charger régulièrement.
- La batterie doit être recyclée en fin de vie pour limiter son impact environnemental. Votre vendeur vous indiquera un point de collecte.

Connectez-vous sur le site www.nami-electric.com pour plus d'informations.

AVERTISSEMENTS

- Ne jamais essayer de réparer la batterie par vous-même. En cas d'anomalie contactez votre vendeur.
- Ne pas utiliser la batterie pour un autre produit que votre trottinette Burn-E.
- Évitez les chocs et d'éventuels contacts avec les composants liquides se trouvant à l'intérieur.
- Préservez votre batterie de tous les chocs extérieurs afin d'éviter qu'elle ne se perce. Si la batterie fuit et que vous avez été en contact avec du liquide, lavez-vous immédiatement les mains avec de l'eau et du savon. Consultez un médecin en cas de lésions graves.
- Ne jamais charger la batterie avec une température inférieure à 0°C ou supérieure à 40°C : cela pourrait endommager ses performances.
- Toujours manipuler le chargeur avec attention.
- Ne jamais laisser le chargeur de la batterie plus de 24h. Si la batterie ne se charge pas dans le temps indiqué sur ce manuel d'utilisation, débranchez-la immédiatement et contactez votre vendeur.
- Ne jamais laisser la trottinette en charge sans surveillance.
- Débranchez le câble de chargement dès que la batterie est chargée.
- Utilisez toujours le chargeur d'origine de la trottinette.
- Contactez votre vendeur si vous avez besoin de remplacer le chargeur.
- Ne pas laisser la batterie au soleil ou sous une forte chaleur.
- Ne pas laisser la trottinette ou la batterie dans une voiture.
- La batterie ne doit jamais entrer en contact avec des éléments chauds ou à forte chaleur.
- Ne jamais charger la batterie si celle-ci est humide, mouillée ou endommagée.
- Ne jamais charger la batterie si le port de charge est humide, mouillé ou endommagé.
- Ne jamais toucher les parties métalliques du chargeur.
- Ne jamais insérer vos doigts dans le port de charge, ceci pourrait entraîner une électrocution et de graves blessures.
- Lors du transport de votre trottinette, veuillez tenir compte du fait que la batterie est composée de piles lithium-ion. Ce composant de batterie est considéré comme une matière dangereuse. Soyez toujours prudent et suivez les réglementations applicables lors du transport de votre trottinette. Il est très probable que vous ne soyez pas autorisé à voyager par avion avec votre trottinette et sa batterie.

Décryptage des pictogrammes



Le clignotant gauche est allumé



Le clignotant droit est allumé



Le port USB du tableau de bord peut être utilisé et le mode de conduite ne peut pas être changé



Le frein est activé



Le contrôleur a atteint la limite de protection contre la surchauffe



La trottinette est en mode démarrage assisté, ce qui signifie que vous avez besoin de prendre un peu de vitesse au départ pour activer l'accélérateur

Décryptage des pictogrammes



Le picto signifie que vous avez atteint le niveau de protection de faible énergie et la trotinette électrique se verrouille en mode ECO pour économiser la batterie.



La consommation d'énergie est idéale. La puissance maximale est inférieure à 80% de la capacité lorsque la vitesse est inférieure à 10 km/h. La puissance maximale est inférieure à 20% de la capacité lorsque la vitesse est supérieure à 10 km/h.

Décryptage des pictogrammes



Le turbo peut être enclenché



Le turbo est activé



Le code d'erreur est actif, la valeur apparaîtra dans la section A, les détails seront expliqués dans le tableau des codes d'erreur page 59

Décryptage des valeurs affichées

SPEED:

vitesse instantanée

AV S:

vitesse moyenne

MAX S:

vitesse maximale

RANGE:

autonomie restante dans la batterie.

MODE:

mode de conduite sélectionné

E: mode Eco

D: mode dynamique

S: mode sport

C: mode personnalisé

1X: mode personnalisé 2

TRIP:

distance du trajet

ODO:

distance totale

G:

Force G, à partir de l'accélération et du freinage

V:

tension actuelle de la batterie

AVE:

consommation d'énergie moyenne

° CR:

température du contrôleur arrière

° CF:

température du contrôleur avant



LES DEUX CERCLES INDIQUENT LE POURCENTAGE DE PUISSANCE DE SORTIE INSTANTANÉE DANS CHAQUE MOTEUR. LE CERCLE INTÉRIEUR INDIQUE LE MOTEUR AVANT ET LE CERCLE EXTÉRIEUR INDIQUE LE MOTEUR ARRIÈRE.

TABLEAU DE BORD

Réglages

NAMI BURN-EEST DOTÉE D'UN SYSTÈME DE RÉGLAGE AVANCÉ POUR PERSONNALISER LE MODE DE CONDUITE.

- Pour définir les différents paramètres, appuyez deux fois sur le bouton **M**. Appuyez sur **+** et **-** pour changer les paramètres de réglage.
- Appuyez une fois sur le bouton **M** pour régler le paramètre souhaité et ajustez-le avec les boutons **+** et **-**. Une fois la valeur sélectionnée, appuyez une fois sur le bouton **M** pour l'enregistrer et revenir à la page précédente pour un autre réglage.
- Appuyez une fois sur le bouton power pour quitter la page de configuration et revenir à la page d'accueil.

Voir l'image ci-contre.



TABLEAU DE BORD

Réglages

RÉGLAGES DU MODE DE CONDUITE P1

- Une fois que vous êtes dans le réglage P1, vous allez voir s'afficher le mode de conduite suivant : E/D/S/C/X en bas du tableau de bord.
- Appuyez une fois sur le bouton **M** et l'un des signaux du mode de conduite commence à clignoter.
- Veuillez alors utiliser les boutons **+** et **-** pour sélectionner le mode de conduite et accéder aux paramètres avancés. Appuyez sur le bouton **M** pour sélectionner le mode.
- Une fois le réglage avancé terminé, appuyez deux fois sur le bouton **M** pour revenir au réglage principal.
- Chacun des modes de conduite aura 7 sous-paramètres pour le réglage, répertoriés ci-dessous.

Chacun des paramètres du mode de conduite est indépendant et vous pouvez le définir selon vos préférences et changer de mode de conduite pendant le trajet pour l'adapter à votre environnement..

LISTE DES RÉGLAGES AVANCÉS :

Lorsque vous êtes sur le système de réglage avancé, l'un des modes de conduite E/D/S/C/X s'affiche sur le tableau de bord. Il fait référence au mode de conduite spécifique que vous définissez.

Paramètre avancé 1 :

Réglage de la puissance d'accélération du démarrage du moteur arrière qui varie de 1 à 5.
1 fait référence à la puissance de démarrage la plus faible et 5 à la puissance de démarrage la plus forte.

Paramètre avancé 2 :

Réglage de la puissance d'accélération du démarrage du moteur avant arrière qui varie de 1 à 5.
1 fait référence à la puissance de départ la plus faible et 5 à la puissance de démarrage la plus forte.

Paramètre avancé 3 :

Réglage du courant de sortie maximal autorisé du moteur arrière qui varie de 10 à 100. La puissance de sortie maximale autorisée est indiquée en % vers le moteur arrière.

Paramètre avancé 4 :

Réglage de la sortie du courant maximal autorisé du moteur avant qui varie de 10 à 100.
Le courant de sortie maximal autorisé est indiqué en % vers le moteur arrière.
Pour le mode E, la puissance maximale est limitée à 40%.
Pour les modes D/S/C/X, la puissance maximale est illimitée.

Paramètre avancé 5 :

Réglage de la vitesse maximale qui varie de 1 à 100.
Le courant de sortie maximal autorisé est indiqué en %.
Pour le mode E, la puissance maximale est limitée à 40%.
Pour les modes D/S/C/X, la puissance maximale est illimitée.

Paramètre avancé 6 :

Réglage de la puissance de freinage électrique qui varie de 0 à 5.0 signifie qu'aucun frein électrique n'est enclenché.
1 fait référence au frein électrique le plus faible 5 fait référence au frein électrique le plus puissant.

Paramètre avancé 7 :

Réglage du turbo qui varie de 0 à 5.
Le réglage du turbo donne à la trottinette 12% de vitesse maximale supplémentaire lorsqu'il est réglé au maximum.
0 fait référence à la désactivation du mode turbo. 1 se réfère au turbo le plus faible. 5 se réfère au turbo le plus puissant.
Une fois que le mode turbo est activé et si la température du contrôleur et la charge de batterie sont adéquates, le pictogramme TURBO apparaîtra sur le tableau de bord.
Pendant la conduite, en appuyant sur le bouton **+** pendant 1 seconde, le mode turbo sera actif et sera affiché sur le tableau de bord.

TABLEAU DE BORD

Réglages

RÉGLAGE DE BASE P2

Luminosité du tableau de bord qui varie de 1 à 5.
1 fait référence au plus sombre et 5 au plus clair.

RÉGLAGE DE BASE P3

Paramètre pour la mise hors tension automatique qui varie de 1 à 30.
La trottinette s'éteint automatiquement sans aucune action de votre part.

RÉGLAGE DE BASE P4

Unité de la distance.
0 pour km, 1 pour mile.

RÉGLAGE DE BASE P5

Tension de la batterie.
Voltage sélectionné pour la mise sous tension de la batterie.
48V 52V 60V 72V sont disponibles.

RÉGLAGE DE BASE P6

Paramètre des aimants des moteurs Sélection du nombre d'aimants présents dans le moteur.

RÉGLAGE DE BASE P7

Le Power assist est un paramétrage d'origine de sécurité qui permet de démarrer la trottinette avec une vitesse initiale de 4km/H.
Donnez une impulsion à l'aide de votre pied pour enclancher sa mise en marche.
Cette configuration n'est pas modifiable.

RÉGLAGE DE BASE P8

Taille des pneus.
Numéro sélectionné en pouces de la taille du pneu.

RÉGLAGE DE BASE P10

Affichage du rendement instantané du contrôleur 0 pour les informations de rendement désactivées.
1 pour les informations de rendement activées.

RÉGLAGE DE BASE P11

Courant maximum du contrôleur.
Le rendement maximal de sortie du contrôleur est indiqué en % en fonction du P10.

RÉGLAGE DE BASE P12

Valeur sélectionnée de surchauffe du contrôleur.

Valeur sélectionnée pour la limite de température de surchauffe du moteur (110 °C maximum).

Une fois que la valeur sélectionnée est atteinte dans le moteur avant ou le moteur arrière, le pictogramme de protection contre la surchauffe s'affiche sur le tableau de bord. Dans le même temps, le courant maximum sera limité à 85% et le mode turbo sera désactivé.

RÉGLAGE DE BASE P13

Valeur sélectionnée de l'énergie restante de la batterie pour passer automatiquement en mode E qui varie de 1 à 100.

Le taux d'énergie restant dans la batterie pour passer automatiquement au mode E est indiqué en %.

Le mode E et le mode de conduite ne peuvent pas être modifiés tant que la batterie n'est pas chargée.

RÉGLAGE DE BASE P14

Comment régler la clé électronique : Le mot de passe initial est : 0000

Pour modifier le mot de passe, appuyez sur le bouton M

ON = activation

AP50 = modification du mot de passe : vous pouvez entrer le mot de passe de votre choix

OFF = désactivation

Afin que des personnes non autorisées n'utilisent pas la trottinette utiliser la clé électronique.

DASHBOARD

Liste des codes d'erreur

CODE	ERROR
80	Accélérateur
201	Erreur du moteur arrière
202	Erreur du moteur avant
301	Erreur de communication du contrôleur arrière
302	Erreur de communication du contrôleur avant
401	Erreur du contrôleur arrière
402	Erreur du contrôleur avant

Paramètres par défaut

P1 POUR LE MODE DE CONDUITE COMME RÉGLAGE AVANCÉ

Vous pouvez ajuster le réglage après avoir pris connaissance des paramètres de la trottinette et de ses performances. Sélectionnez un paramètre différent pour un mode de conduite différent.

Vous pouvez configurer toutes les combinaisons de la puissance du moteur avant / arrière, de la force d'accélération du moteur avant / arrière, la vitesse maximale, la puissance de freinage E et la force turbo pour chaque mode.

Par exemple, vous pourrez avoir plus de puissance dans le moteur arrière pour avoir une meilleure accélération et tenue de route lors des virages.

Ou vous pourrez avoir plus de puissance dans le moteur avant pour avoir une consommation énergétique plus efficace et une meilleure performance en montée. Vous êtes libre de configurer tous les modes de conduite selon vos besoins.

Le mode pendant le trajet dépend de l'état de la route et de la manière dont vous souhaitez conduire.

Seul le mode E limite le courant et la vitesse maximale à 40%, les 4 autres modes de conduite sont ajustables.

SUBJECT	E	D	S	C	X
1 Force de démarrage du moteur arrière 1-5 de faible à fort	1	2	3	4	5
2 Force de démarrage du moteur avant 1-5 de faible à fort	1	2	3	4	5
3 Pourcentage de courant max du moteur arrière, mini limité à 10%	30	60	80	90	100
4 Pourcentage de courant max du moteur avant, mini limité à 10%	30	60	80	90	100
5 Vitesse maximum %, minimum limitée à 10%	30	60	80	90	100
6 Force de freinage électrique 0-5, 0 comme aucun frein, 1-5 de faible à fort	1	1	1	1	1
7 Turbo 0-5, 0 comme turbo désactivé, 1-5 de faible à fort	0	0	0	0	0

TABLEAU DE BORD

Paramètres de base

P2	Luminosité de l'écran, 1-5 de faible à fort	5
P3	Éteint automatiquement l'alimentation sans action, 1-30 se réfère au temps d'arrêt automatique sans action. OFF désactiver cette fonction	30
P4	Unité de vitesse 0 en km/h, 1 en mile/h	0
P5	Tension pour le scooter	72
P6	Paramètre des aimants des moteurs	30
P7	1 comme PAS activé	1
P8	Dimension des pneus	11
P9	Régulateur de vitesse indisponible	1
P10	Section C info, courant instantané, 1 comme courant instantané activé, 0 comme désactivé	1
P11	Courant du contrôleur, uniquement pour le calcul instantané du pourcentage de courant	50
P12	Limite de protection thermique de la température du contrôleur, unité en degré	110
P13	Limite de pourcentage de batterie pour entrer automatiquement en mode éco	25
P14	Mot de passe pour allumer le scooter	none



TRAVELOGUE - CARNET DE ROUTE

Power, reliability, design.



NAMI-ELECTRIC.COM

Déclaration de conformité CE

Fabricant :

NINGBO XINGYUE VEHICLE CO., LTD.

Dongcun Yanziwo,Hengjie Town,Haishu Distric,Ningbo,Zhejiang,China

Représentant légal Européen :

NAMI Electric

16 avenue Christian Doppler, 77700 Bailly Romainvilliers, France

Numéro EORI : FR89525567700018

Email : contact@nami-electric.com

Déclarons sous notre seule responsabilité de représentant légal de la marque NAMI Electric :

- Produit : Trottinette électrique
- Modèle : Burn-E
- Année de production : 2022
- Référence du produit : trottinette électrique Burn-E
- Numéro de série : BR-2022-XX-XXXX
BRP-2022 -XX-XXXX

(Les numéros de série des véhicules Nami Electric ont la même structure : REFERENCE DU MODÈLE - ANNÉE DE PRODUCTION - MOIS - NUMÉRO DU PRODUIT)



Que l'objet de déclaration décrit ci-dessus est conforme à la législation d'harmonisation de l'UE applicable :

2006/42/EC Machinery Directive

2014/35/EU Low Voltage Directive

2014/30/EU Electromagnetic compatibility

Et que le produit fait référence aux normes harmonisées pertinentes utilisées ou références aux autres spécifications techniques pour laquelle la conformité est déclarée :

EN 17128:2020

EN ISO12100:2010,

EN 60335-1:2012+A11:2014+A13:2017+A1:2019+A14:2019+A2:2019

EN 55014-1:2021, EN 61000-3-2:2019+A1, EN 61000-3-3:2013+A1, EN 55014-2:2021, EN 61558-2-16

Conformités supplémentaires :

Engin > 35 kg : conformité au test de stabilité conformément à la norme EN 16029 :2012, clause 6.2.3

Rapport de laboratoire N° 22-228 par le laboratoire Bureau Veritas

Déclaration CE fait le 30/06/2022 à Bailly Romainvilliers, France.

Nom du responsable du dossier technique :

Johann Maugueret, Président NAMI SAS

Signature :

Johann Maugueret

A handwritten signature in black ink, consisting of a cursive name 'Johann Maugueret' above a stylized, circular scribble with a vertical line through the center, all enclosed within a horizontal oval shape.

CE Declaration of conformity / ENGLISH VERSION

Maker :

NINGBO XINGYUE VEHICLE CO., LTD.

Dongcun Yanziwo,Hengjie Town,Haishu Distric,Ningbo,Zhejiang,China

European legal representative:

NAMI Electric

16 avenue Christian Doppler, 77700 Bailly Romainvilliers, France EORI number: FR89525567700018

Email: contact @ nami-electric com

Declare under our sole responsibility as legal representative of the NAMI Electric brand: - Product: Electric scooter

- Model: Burn-E

- Year of production: 2022

- Product reference: BURN-E electric scooter

- Serial Number : BR-2022-XX-XXXX

BRP -2022-XX-XXXX

(The serial numbers of Nami Electric vehicles have the same structure: MODEL REFERENCE - YEAR OF PRODUCTION - MONTH - PRODUCT NUMBER)



That the object of declaration described above complies with the applicable EU harmonization legislation:

2006/42 / EC Machinery Directive

2014/35 / EU Low Voltage Directive

2014/30 / EU Electromagnetic compatibility

And that the product refers to the relevant harmonized standards used or references to other technical specifications for which conformity is declared:

EN 17128:2020

EN ISO12100:2010,

EN 60335-1:2012+A11:2014+A13:2017+A1:2019+A14:2019+A2:2019

EN 55014-1:2021, EN 61000-3-2:2019+A1, EN 61000-3-3:2013+A1, EN 55014-2:2021, EN 61558-2-16

Additional compliances:

Machine > 35 kg: compliance with stability test in accordance with EN 16029:2012, clause 6.2.3

Laboratory report N° 22-228 by Bureau Veritas laboratory

CE declaration made on 30/06/2022 in Bailly Romainvilliers, France.

Name of the person in charge of the technical file :

Johann Maugueret, President NAMI SAS

Johann Maugueret

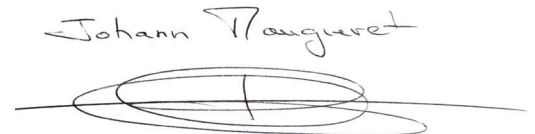
A handwritten signature in black ink, consisting of the name 'Johann Maugueret' written in a cursive style above a large, stylized scribble that forms a horizontal oval shape with a vertical line through its center.