

Thunder III

Osobná mobilita

Návod na použitie

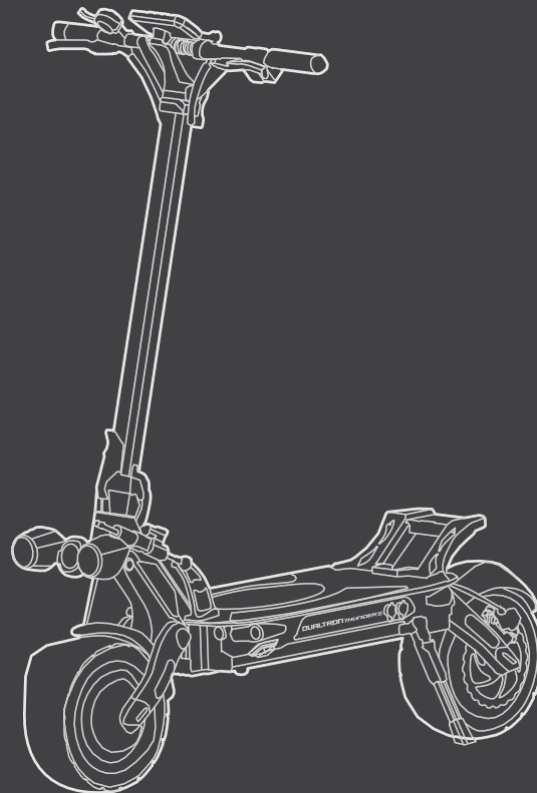

Model No. : ED2301

LL3103K0770000000000



Naskenujte QR kód a stiahnite si najnovšie používateľské materiály a zistíte najnovšie aktualizácie a bezpečnostné pokyny.

DUALTRON

Sen o elektrickej technológii

Obrázky sú len ilustračné, skutočný produkt sa môže v niečom líšiť.

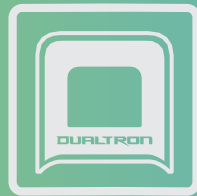





MINIMOTORS

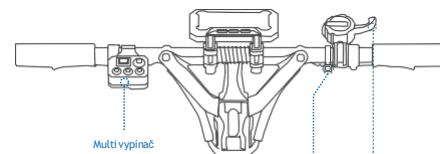
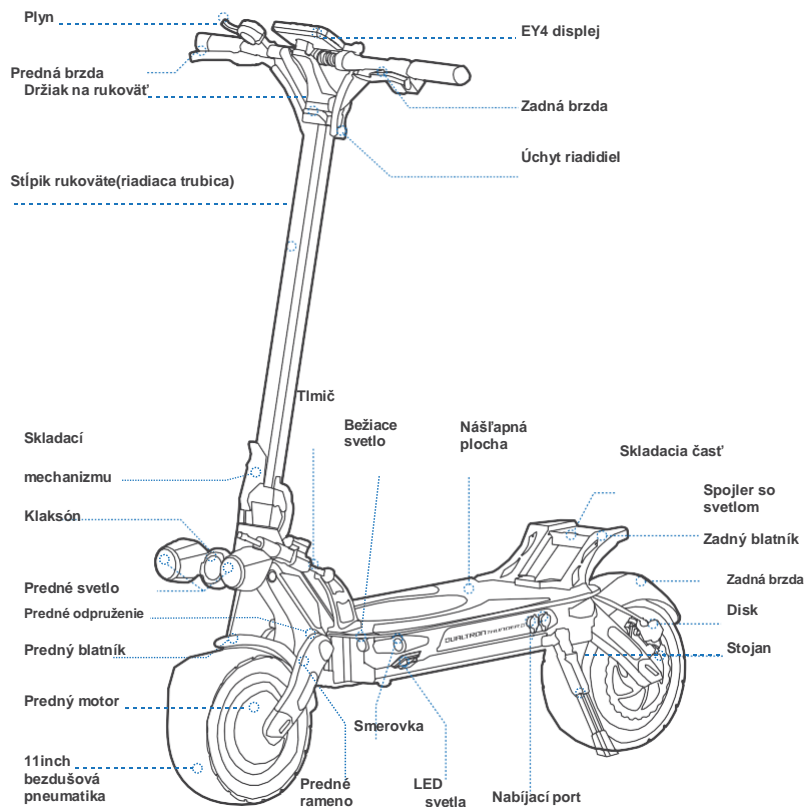

Diagram a funkcie



Multi vypínač

| Názov | Funkcia | Spôsob použitia |
|---|------------------------------|---|
|  Smerovka | Zapni/vypni vpravo/vľavo | Stlačte ľavú/pravú stranu tlačidla smerových svetiel, ľavé/pravé smerové svetlo bude stále blikať. |
| ON/OFF Svetlo | Zapni/Vypni svetlo | Stlačte tlačidlo svetlomety, svetlomet sa rozsvieti; Stlačte ho znova, svetlomet sa vypne. |
|  Klaksón | Zatrúb | Stlačte tlačidlo klaksónu, skúter raz pípne. |
|  Bočné svetlo | Zapni/Vypni svetlo | Stlačte tlačidlo bočného svetla, zapnúť/vypnúť obe strany okolitého svetla. |
|  Výstražné svetlo | Zapni/Vypni výstražné svetlo | Stlačte tlačidlo výstražného svetla, ľavý a pravý signál bude blikať, kým znova nestlačíte tlačidlo výstražného svetla. |
| Turbo | Zapni Turbo | Stlačte tlačidlo pri zrýchľovaní až do konca, výstupný prúd sa zvýši v priebehu niekoľkých sekúnd, max dosiahne 65A a silný pocit zrýchlenia trvá približne 20 s. Túto funkciu je možné použiť iba raz za dve minúty. |
| Akcelerátor | Zrýchli | Pre zrýchlenie je potrebné potiahnuť. |

| | Položka | Parameter |
|---------------------|--------------------------------|---|
| Produkt | Model | DUALTRON THUNDER 3 (ED2301) |
| | Dĺžka x Šírka x Výška | 1270 X 700 X1355mm |
| | Zložená: Dĺžka x Šírka x Výška | 1270 X 320X 590mm |
| | Čistá váha | 51.2kg |
| Jazdec | Max. záťaž | 120kg |
| | Odporúčaný vek | 14–60 r |
| Produkt | Základ kolies | Approx.970mm |
| | Vozovka | Approx.180mm |
| | Systém jazdy | Dvoj – kolesová jazda |
| | Max. rýchlosť | 100km/h |
| | Max. stúpanie | okolo 70% (35°) |
| | Prejazdný terén | Asfalt/rovný chodník; prekážky < 5 cm; medzery < 5 cm |
| | Teplota užívania | -5 to 45°C |
| Teplota uskladnenia | -20 to 50°C | |
| Displej | Typ | EY4 LCD displej Bluetooth (možnosť pripojenia k DUALTRON APP) |
| | Veľkosť LCD | 95*36mm, okolo 4.2 inch |
| Brzda | Typ | Hydraulická brzda |
| | Množstvo Piestov | 2 piesty v každej brzde |
| | Elektrické Brzdy | Nutt hydraulická brzda +160mm disk |



Špecifikácie

| | | |
|-------------------|-----------------------|---|
| Batéria | Kapacita Batérie | 72V40Ah(LG M50LT) / 72V32Ah(CN 21700) |
| | Dojazd | Okolo 125km / okolo 100km |
| | Rýchlosť nabíjania | 28hr / 23hr |
| | Teplota nabíjania | 0 to 40°C (Ak teplota batérie presahuje 55°C, ochranný program BMS sa spustí..) |
| | Systém batérie | Ochrana proti prehriatiu, skratu, nadprúdu, nadmernému vybitiu a preťaženiu |
| Motor | Typ motora | BLDC Hub Motor |
| | Nominálny výkon | 2500W*2 |
| | Max. výkon | 5400W*2 |
| Nabíjačka | Vstupné napätie | 100-120V/200-240V- |
| | Max. Výstupné napätie | 83V 1.5A (Rýchlo nabíjačka 83V5A – možnosť dokúpiť) |
| Pneumatiky | Type | 11 inch cestné pneumatiky |
| | Tlak | 50 psi |
| | Materiál | Plast |
| Odpruženie | Typ | Predná a zadná nastaviteľná kazeta (patent) |
| | Poznámka | * Zmeňte hrúbku tesnenia, aby ste získali rôzne účinky tlmenia nárazov |

*Vyhlasenie: toto nie je právny názor ani právna rada. Informácie tu uvedené (vrátane informácií v aplikácii) slúžia len na vaše pohodlie a informačné účely. Nie je určený na pokrytie všetkých zákonov a/alebo nariadení, ktoré sa môžu vzťahovať na tento produkt. DUALTRON sa týmto výslovne zrieka akejkolvek záruky a/alebo vyjadrenia, výslovného alebo predpokladaného, týkajúceho sa úplnosti, presnosti a aktuálnosti takýchto informácií. DUALTRON si vyhradzuje právo, ale nie povinnosť opraviť, implementovať a/alebo aktualizovať informácie. Informácie použijete na vlastné riziko. Je vaša výhradnou zodpovednosťou naučiť sa a pochopiť všetky zákony a/alebo nariadenia, požiadavky, zákazy, obmedzenia a/alebo obmedzenia uložené zákonom, vládny orgánom, súdom, súkromnou stranou alebo inými, ktoré sa môžu vzťahovať na vaše používanie tento produkt.

*Teoretický dojazd: testované pri jazde s plnou batériou, záťaž 75 kg, 25°C, pri priemernej rýchlosti 25 km/h na chodníku.

*Typický dojazd: testované pri jazde s plnou batériou, záťaž 75 kg, 25°C, pri priemernej rýchlosti 50 km/h na chodníku. (Niektoré z faktorov, ktoré ovplyvňujú dojazd, zahŕňajú rýchlosť, počet spustení a zastavení, okolitú teplotu atď.)

*Max. Rýchlosť: testované pri jazde s plnou batériou, nákladom 75 kg, 25 °C, rovná cesta na rovnej ceste bez vetra. (Niektoré faktory prostredia môžu ovplyvniť maximálnu rýchlosť, nerovné cesty, krivé cesty, teplotu, vietor atď.)

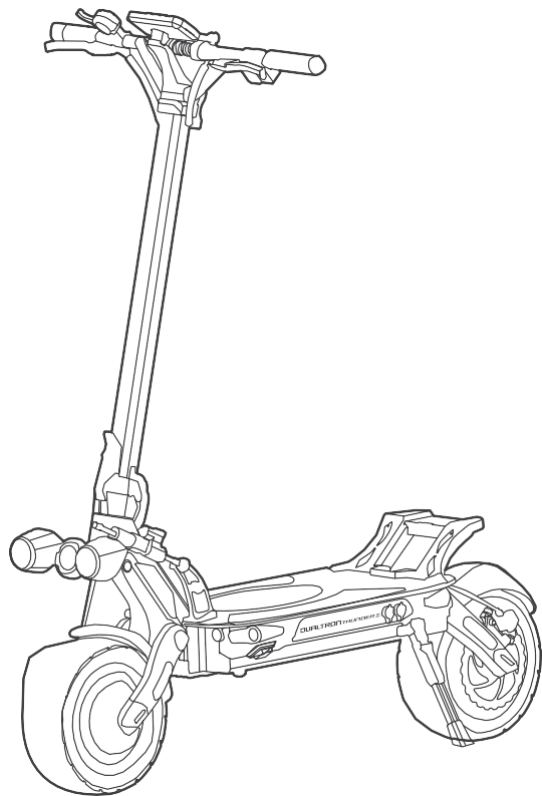

Príslušenstvo



Nabijačka x1

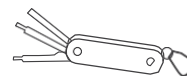

Multi náradie x 1



Manuál



Montáž



Skladací mechanizmus

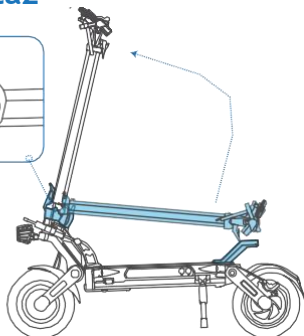

Zdvihni tyč riadenia a uisti sa že správne zaistíš skladací mechanizmus (Opatrne, ak nezaistíš skladací mechanizmus správne, tyč riadenia sa môže sklopiť dole a poškodiť).

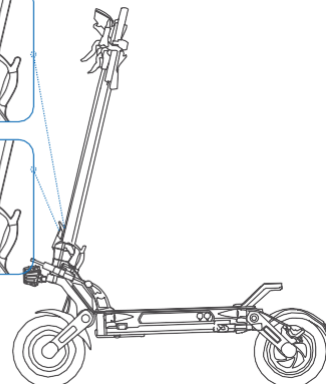
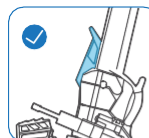

Pevne stlačte páčku rýchleho uvoľnenia, aby ste sa uistili, že skladací mechanizmus je utiahnutý.



Bezpečnostné tlačidlo

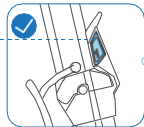

Bezpečnostné tlačidlo

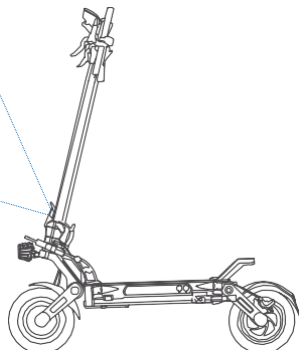
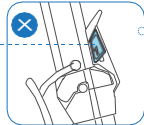

Skontrolujte stav bezpečnostného tlačidla a uistite sa, že je správ v svojej polohe.

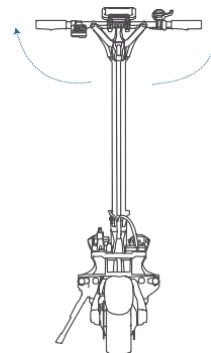

Zdvihnite rukoväť, posuňte obruče a pevne upevnite rukoväť pomocou rýchloupínacích prvkov.

Bluetooth Pripojenie

APP Download inštrukcie



1. Naskenuj QR kód a stiahni APP.

2. Vyber systém, ktorý je vhodný pre inštaláciu do tvojho telefónu a zaregistruj sa/prihlás sa.

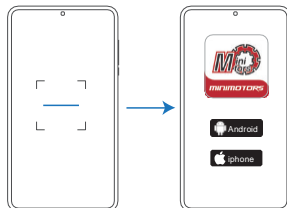

1. Vyhľadaj "DUALTRON" v aplikáciách.

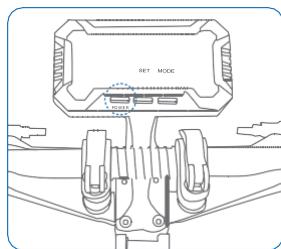

Zapni kolobežku.

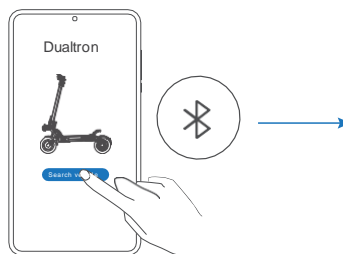

Klikni na "Search vehicle" a sparuj s kolobežkou. * Kolobežka je spárovaná s aplikáciou keď zasvieti svetlo Bluetooth.

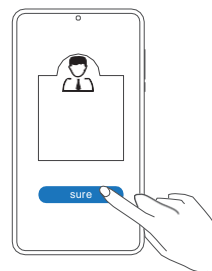

Prihláste sa ako vlastník



Ako jazdiť

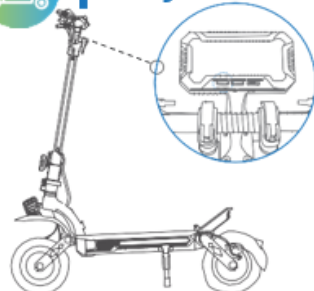

1. Zapnite kolobežku a vyberte rýchlostný režim.

* Prosim vyberte režim pred jazdou!
Poznámka: Rýchlostný režim môže byť vybraný v aplikácii **Dualtron**.



2. Postavte sa na nášľap s jednou nohou a odtlačte sa druhou nohou aby sa rozbehnúť.

* Uistite sa že máte vypnutý bezpečnostný režim. (Bezpečnostný režim v **app**, **Dualtron**, Bezpečnostný režim vypnete stláčaním brzdovej páčky)



3. Položte obe nohy na nášľapnú plochu a stojte stabilne.

Potiahnite plyn pre zrýchlenie.

* Táto kolobežka štartuje pri počiatočnej rýchlosti 0 km/h. Poznámka: Vypnite funkciu **Zero start-up** prostredníctvom **Dualtron app**. Keď je vypnutá, motor sa nezapne kým skúter nedosiahne rýchlosť 1.9 **mph** (3 km/h).

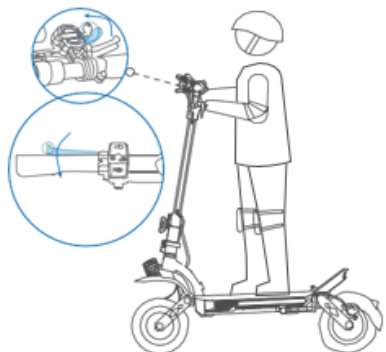

4. Spomaľte uvoľnením plynu a stáčením brzdových páčok.

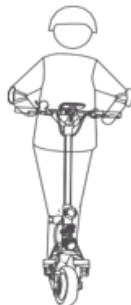

5. Pre odbočenie, pohnite telom a mierne otočte riadla

* Prosim dávajte pozor na podmienky na ceste, pre bezpečné otočenie je potrebný priestor.



Pri prudkom brzdení môže dôjsť k vážnemu nebezpečenstvu alebo zraneniu. Udržujte miernu rýchlosť a dávajte pozor na možné nebezpečenstvo.



Zloženie

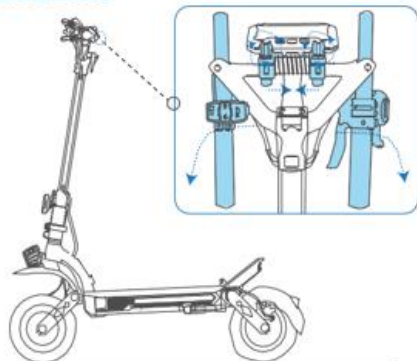

Uvoľnite páku QR na riadidlách, posuňte uzamykaciu lištu dovnútra a sklopte rukoväť.

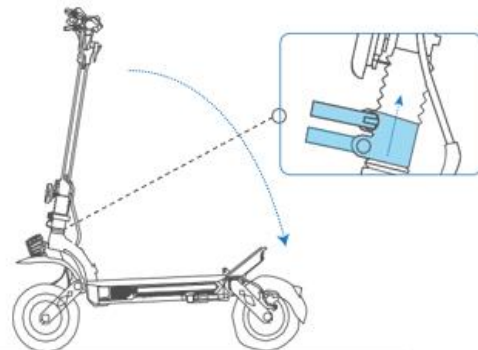

Uvoľnite širokú páku QR, zdvihnite uzamykaciu lištu smerom nahor.

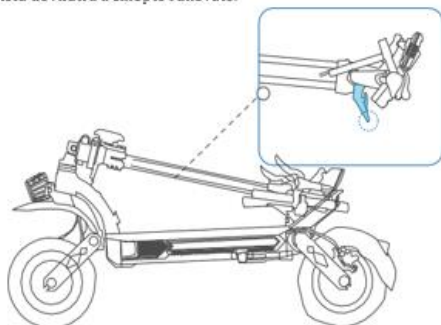

Zložte stĺpik riadenia, zaistite rúrku riadenia k palube.



Na prenášanie zdvihnite spodnú časť prednej vidlice a podstavca zadnej nohy
Ak je to nevyhnutné. Uistite sa, že kolobežku nesú dve alebo viac osôb.



WEBOVÉ STRÁNKY:

www.maxblinker.sk

EMAILOVÁ ADRESA:

info@voltride.sk

TELEFONNÉ ČÍSLO:

22 222 02 000



