

MANUÁL

SXT[®]
SCOOTERS



Model

BEAST/PRO



www.maxblinker.cz

Stáhněte si aktuální
manuál v originálním znění

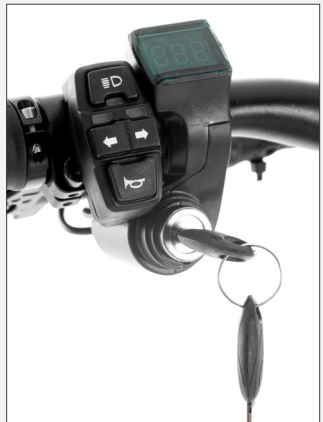



ZEIT FÜR
MEHR **POWER**

BEAST / PRO

	Strana
Obsah balení	6
Technické údaje	7
Bezpečnostní pokyny	8
Před jízdou	10
Sériové číslo	13
Skládání	14
Montáž řidítek	16
Montáž bočního stojanu	17
Montáž tlumiče řízení	18
Montáž blatníku, osvětlení	19
Nastavení rychlosti do 25 km/h	20
Části vozidla	22
Ovládání LCD displeje	24
Nabíjení baterie	26
Údržba a péče	28
Záruka a kontakt	29
Odstraňování závad	30

**Děkujeme vám za zakoupení elektrické
koloběžky SXT BEAST! Přejeme vám s ní
mnoho šťastných kilometrů!**



www.maxblinker.cz

Pro bezpečné a správné používání si pečlivě přečtěte návod k použití a další dokumenty přiložené k výrobku a uschovejte je pro pozdější použití! Aktuální verzi návodu k obsluze v originále naleznete u produktu na stránce výrobce www.sxt-scooters.de nebo pomocí QR kódu na obalu.



Elektrická koloběžka



Nabíječka



Set nářadí



Stojánek



Tlumič řízení



Manuál

Max. dojezd (při 22°C s 70 kg užitečného zatížení): 60 km
Max. rychlost: 85 km/h
Max. výkon motoru: 2 x 2400 Watt
Jmenovitý výkon motoru: 2 x 1500 Watt
Typ pohonu: bezkomutátorový DC nábojový motor
Max. užitečné zatížení: 120 kg
Max. sklon stoupání: 35°
Délka, šířka, výška: 130 cm x 60,5 cm x 128 cm
Délka, šířka, výška / ve složení: 130 cm x 60,5 cm x 48 cm
Hmotnost (vč. baterie): 39,9 kg
Provozní napětí: 60 Volt
Kapacita baterie: 28,8 Ah
Kapacita baterie: 1728 Wh
Typ baterie: Lithium Ion
Baterie vyjímatelná pro nabíjení: ne
Typ článku: LG18650
Nabíječka: 67,2 V / 2 A
Ovládání: plynová páčka
Odpružení: nastavitelné hydraulické odpružení vpředu a vzadu
Brzdový systém: hydraulické kotoučové brzdy vpředu a vzadu
Pneu: 90 / 65-6,5
Rozměr pneu: 11 Zoll
IP krytí: 54
Rám vozidla: Ultrastrong 6061 T6 Hliníková slitina
Rozvor: 102 cm
Světla výška: 20 cm
Světlo: LED přední a zadní
Skládací: ano
Legální pro silniční provoz: ne



Pro bezpečné a správné používání si pečlivě přečtěte návod k použití a další dokumenty přiložené k výrobku a uschovejte je pro pozdější použití! Aktuální verzi návodu k obsluze v originále naleznete u produktu na stránce výrobce www.sxt-scooters.de nebo pomocí QR kódu na obalu.

Proč byste si měli podrobně přečíst tento návod?

Tato příručka byla napsána, aby vám, kupujícímu, pomohla rychle a snadno pochopit, jak přesně a bezpečně používat a udržovat SXT BEAST PRO. Je důležité, abyste rozuměli všem bodům a vlastnostem svého nového SXT BEAST PRO, abyste si jízdu na vaší nové koloběžce mohli užívat od první minuty. Pro první jízdu byste si měli vybrat velkou otevřenou plochu, abyste se seznámili s jízdními návyky a vlastnostmi koloběžky. SXT BEAST PRO vyžaduje krátkou fázi záběhu a brzdění související se všemi pohyblivými částmi, dokud nezaujme vaši přesnou polohu. Před jízdou se vždy ujistěte, že je skládací mechanismus správně zajištěn a bezpečnostní páka je sklopená.

Používání elektrokoloběžky s sebou nese nebezpečí. Různé příčiny mohou vést k selhání jednotlivých komponent bez zavinění výrobce. Stejně jako ostatní elektrická vozidla je i elektrokoloběžka navržena pro pohyb – s tím je automaticky spojeno riziko ztráty kontroly při jízdě, pádu nebo nebezpečné situace, které by se nedalo předejít tréninkem, cvičením nebo vzděláváním. V takových případech, i přes použití ochranných pomůcek či jiných opatření, můžete být zraněni nebo v nejhorším případě i usmrceni. **POUŽITÍ NA VLASTNÍ NEBEZPEČÍ. POUŽÍVEJTE SELSKÝ ROZUM.** Tato příručka obsahuje různá varování a bezpečnostní opatření týkající se následků nesprávné údržby a péče nebo nesprávného použití. Jakákoli nehoda může mít za následek vážné zranění nebo v nejhorším případě smrt - toto varování ohledně možného zranění nebo v nejhorším případě smrti neopakujeme na každém místě, kde je takové varování uvedeno.

- Používejte od věku 16 let.
- Pro vaši bezpečnost doporučujeme nosit cyklistickou přilbu (certifikovaná CE podle zkušební normy DIN EN 1078) a také chrániče rukou a nohou.
- Dodržujte platné dopravní předpisy.
- Nikdy nepoužívejte vozidlo za špatné viditelnosti.
- Nikdy se nepokoušejte o kaskadérské kousky, jízdu na kole nebo skoky - výrobek k tomu není vhodný. Tyto věci s sebou nesou velké riziko nehod a neopravitelného poškození výrobku.
- Nejezděte na koloběžce s více osobami současně.
- Nejezděte pod vlivem drog nebo alkoholu.

Upozornění a zřeknutí se odpovědnosti

Jízda na koloběžce s sebou nese riziko nehody a zranění, včetně smrti. Používáním produktu jste vy sami odpovědní za dislokace. Proto prosím vždy dodržujte všechna pravidla používání a také předpisy silničního provozu platné ve vaší zemi.

POL-Planet GmbH & Co. KG a jejich distributoři neručí za škody způsobené nehodami způsobenými nesprávnou manipulací.

NEDODRŽOVÁNÍ VÝŠE UVEDENÝCH POKYNŮ A NEPOŽÍVÁNÍ SELNÉHO ROZUMU ZVYŠUJE RIZIKO VÁŽNÉHO ZRANĚNÍ. POUŽÍVEJTE NABÍJEČKU S NÁLEŽITOU OPATRNOSTÍ.

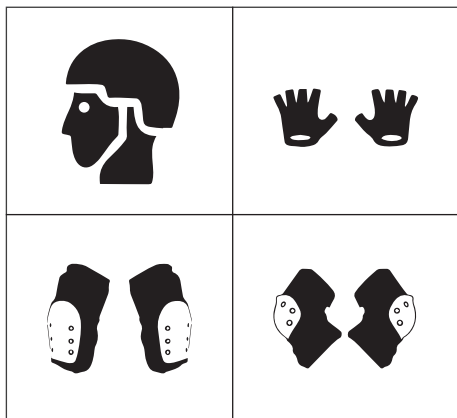

1. Před jízdou vozidlo vždy zkontrolujte. Pravidelná údržba a péče minimalizují riziko poškození, nehod a možných zranění.
2. Nejnebezpečnější zranění při pádech nebo nehodách jsou poranění hlavy – vždy používejte vhodné ochranné prostředky, jako je schválená přilba s podbradním páskem. Přilba může být ve vaší oblasti také vyžadována zákonem. Doporučujeme také chrániče loktů a kolen, svrchní oděvy s dlouhým rukávem, dlouhé kalhoty a rukavice. Vždy noste pevnou obuv, jako jsou šněrovací sportovní boty s gumovou podrážkou pro pevné uchopení. Nikdy nejezděte na koloběžce naboso nebo v sandálech a tkaničky mějte uzavřené a daleko od kol.
3. Vždy dodržujte dopravní předpisy platné ve Vaší zemi.
4. Trénujte jízdu na otevřeném prostranství dál od provozu.
5. Tato koloběžka není určena ke skákání, kaskadérským kouskům a podobně – také se vyhněte jízdě pouze s jednou rukou na řídicích. Po celou dobu mějte obě nohy na platformě.
6. Nejezděte na koloběžce po patách/schodech větších než 3 cm - mohlo by to nenávratně poškodit vozidlo v důsledku otřesů a vibrací, ke kterým dochází.
7. Maximální rychlost je 85 km/h.
8. Nepoužívejte koloběžku při teplotách pod 0°C.
9. Jeďte velmi pomalu a opatrně nebo sestupte z koloběžky, zjistíte-li špatný stav vozovky.
10. Nepoužívejte koloběžku na mastném nebo zledovatělém povrchu.
11. Přizpůsobte si výšku řídicích své výšce, abyste zajistili bezpečnou jízdu.
12. Aby nedošlo k poškození elektrických částí vozidla, neprojíždějte hlubokými kalužemi vody a nemyjte jej tlakovou vodou.
13. Nejezděte prosím za špatného počasí, jako je silný déšť a silný vítr.
14. Neříďte koloběžku pod vlivem omamných látek nebo alkoholu.

Tlak v pneumatikách:

Ujistěte se, že je udržován potřebný tlak v pneumatikách (hodnota uvedena na pneu).

Kontrola mechanické bezpečnosti:

Před použitím SXT BEAST PRO: Provedte vizuální kontrolu, zda nejsou uvolněné šrouby a další díly. Ujistěte se, že je vše na svém místě a žádné části nechybí nebo nevykazují vážné opotřebení. Pokud si nejste jisti, kontaktujte nás přes www.maxblinker.cz.

Pneumatiky a kola:

Zkontrolujte opotřebení pneumatik – provedte to tak, že je otočíte a prohlédnete je po celém obvodu. Ujistěte se, že se pneumatiky volně otáčejí a brzdy se nezablokují. Pokud je něco v nepořádku, kontaktujte nás přes www.maxblinker.cz. Před každou jízdou zkontrolujte brzdy a všechny mechanické funkce.

1. Seznamte se s SXT BEAST PRO – než na něm vyjedete. Seznamte se s jeho manipulačními vlastnostmi. Neprovádějte ostré zatáčky, jeďte pomalu a dávejte pozor na svou brzdovou dráhu.
2. Nepřeceňujte své schopnosti. Naučte se jezdit na SXT BEAST PRO nejlépe na velké rovné ploše bez překážek

Řízení:

Řízení na SXT BEAST PRO je podobné řízení na kole, snowboardu nebo surfování. Řídítka by měla být vždy rovnoběžná s vaším tělem. Před každou změnou směru jízdy se ujistěte, že je požadovaný směr jízdy volný.

Technika jízdy:

- Pozice nohou - Než začnete jezdit, položte první chodidlo co nejvíce vpřed na platformu, zatímco druhá noha je na zemi. Ujistěte se, že cesta je volná.
- Chcete-li začít, odrazte se od země s jednou nohou na koloběžce, stejně jako u bezmotorové koloběžky. Jakmile stlačíte plyn, mírně se předkloňte, abyste při akceleraci nespadli dozadu.
- Při brzdění a zrychlování se vyvarujte přenášení celé váhy těla na rukojeti řídítek.
- Vždy dejte nohy za sebe. Nejpohodlnějšího postoje dosáhnete s jednou nohou vpředu a druhou pod úhlem 70-90° za ní – podobně jako na skateboardu nebo při surfování.

Brzdění:

Při brzdění vždy přesuňte váhu těla dozadu. Brzdná síla se přenáší hlavně chodidly a ne řídky - mnohem příjemnější je proto pocit, když máte mírně pokrčené nohy a neopíráte se/netaháte za řídky tyč.

Sériové číslo / identifikační číslo:

Poznamenejte si identifikační číslo vozidla vaší e-koloběžky. Uchovejte jej na bezpečném místě. Každá koloběžka má individuální číslo. To lze použít k jasné identifikaci vašeho vozidla, např. v případě krádeže.

Jak najít číslo na rámu koloběžky:

Číslo je umístěno pod platformou.

Složení a rozložení koloběžky:

Chcete-li koloběžku rozložit, dejte tyč řízení nahoru a zatlačte objímku dolů, poté pevně utáhněte dva upínací šrouby **1**.

Chcete-li koloběžku složit, povolte dva upínací šrouby dokud nebude možné límeček zatlačit nahoru, poté můžete sklopit říditka směrem dolů.

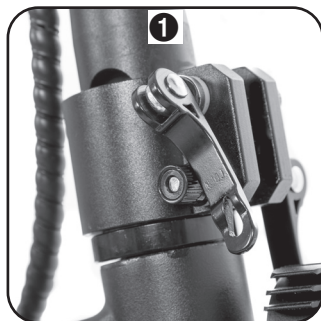

Zcela rozložená koloběžka



Zcela složená koloběžka



Montáž řídítek

Pro sestavení všech součástí umístěte tyč řízení nahoru a zatlačte objímku dolů, poté důsledně utáhněte dva upínací šrouby **1**.

Nyní otočte řídítka o 90° a poté je upevněte pomocí 4 dodaných šroubů **2**. Ujistěte se, že jsou šrouby rovnoměrně a pevně utaženy.

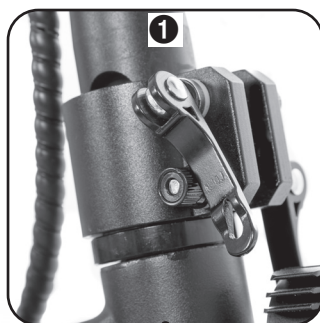

Montáž bočního stojanu

Připevněte dodaný boční stojánek podle následujícího popisu.

Nejprve zašroubujte upevňovací šroub **2** tažné pružiny do určeného závitu. Před montáží bočního stojanu nasadte na otvor těsnicí kroužek **3**.



Nyní nasuňte boční stojan **4** přes otvor a dobře utáhněte šroub klíčem 17 **5** - **6**.

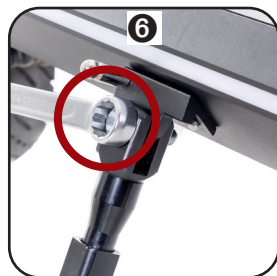

Nyní zašroubujte druhý upevňovací šroub **7** a poté napněte pružinu mezi dva šrouby **8**

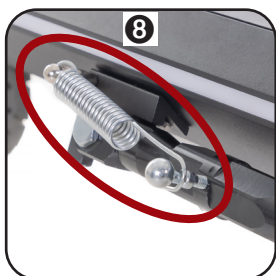
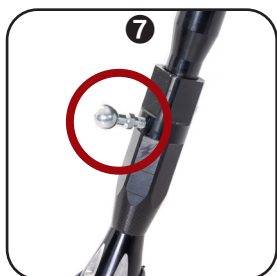

Montáž tlumiče řízení

Namontujte dodaný tlumič řízení podle následujícího popisu

Nejprve přišroubujte světlou (2) s držákem (1) k řídítkům. Nyní připravte tlumič řízení podle obrázků (3) až (5) pomocí dodaných šroubů a pryžových tlumičů.



Nyní namontujte tlumič řízení (6) na držák světlou (8) a na část rámu (7) mezi platformou a řídítko.



Nakonec nastavte řídítko zcela doleva a poté pevně utáhněte seřizovací šroub (9). Sílu lze nyní nastavit na nastavovacím kolečku nad tlumičem řízení.



Montáž blatníku

Namontujte zadní blatník pomocí 3 dodaných šroubů.

**Montáž směrových světel**

Dvě zadní světla nyní stačí pouze zasunout do odpovídajícího otvoru a poté přišroubovat na místo.



Nastavení koloběžky Scooter Beast/Pro na rychlost 25 km/h:



Obr. 1

Chcete-li legálně jezdit v některých zemích s SXT Beast/Pro, musíte mít omezenou rychlost na 25 km/h.

K tomu nejprve odšroubujte platformu (obr. 1), musíte odšroubovat 11 šroubů 3mm imbusovým klíčem.



Obr. 2



3mm imbusový klíč

Nyní sejměte platformu (obr. 2).



Obr. 3

V kabelové šachtě jsou 2 černé konektory s černo/bílými kabely (obr. 3, 4).

Nyní je připojte k sobě, jak je znázorněno na obr. 5.

Poté našroubujte platformu zpět na koloběžku. Ujistěte se, že nejsou přiskřípnuty žádné kabely a že těsnící guma leží čistě mezi rámem koloběžky a platformou.

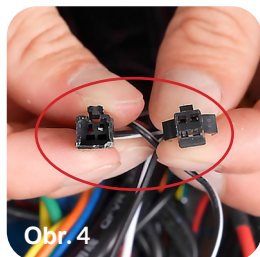

Obr. 4

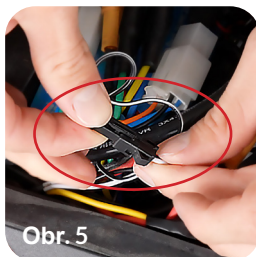

Obr. 5

Po převodu samozřejmě platí nové rychlostní stupně:



Přepínač režimu

Stisknutím přepínače režimů vyberte jednu ze 3 úrovní rychlosti.

Úroveň 1 - 4 km/h



Úroveň 2 - 16 km/h



Úroveň 3 - 25 km/h

Naskenujte QR kód a podívejte se na SXT instalační video!





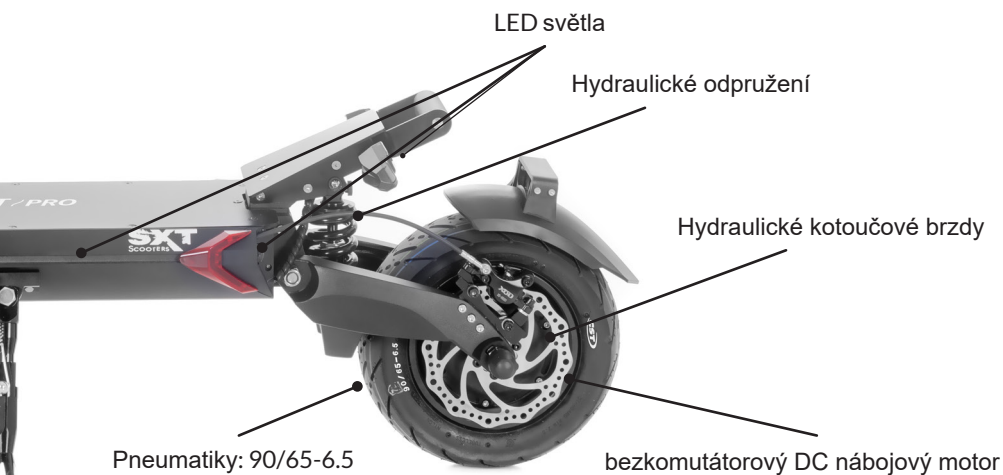
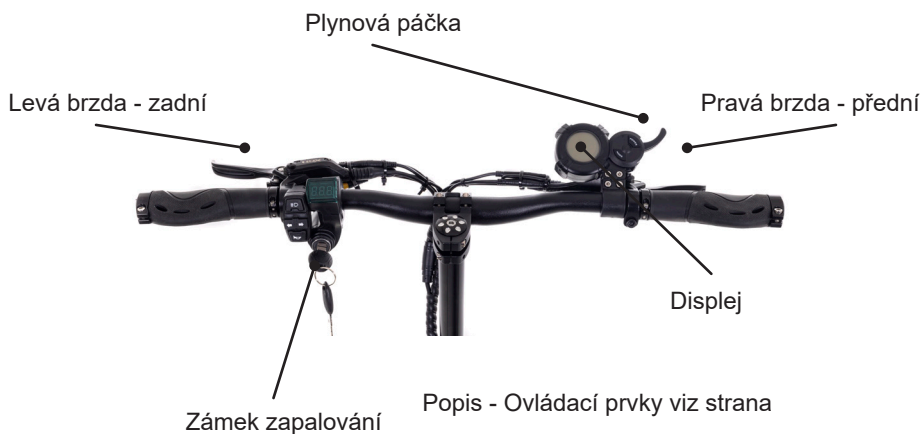

Zapněte koloběžku:

Nejprve vložte klíček do zámku zapalování **1** a otočte jím doprava – nyní můžete na digitálním displeji výše vidět aktuální napětí baterie **2**. Poté stiskněte tlačítko napájení **3** po dobu asi 2 sekund, dokud se vedle něj nerozsvítí LCD displej **4**.

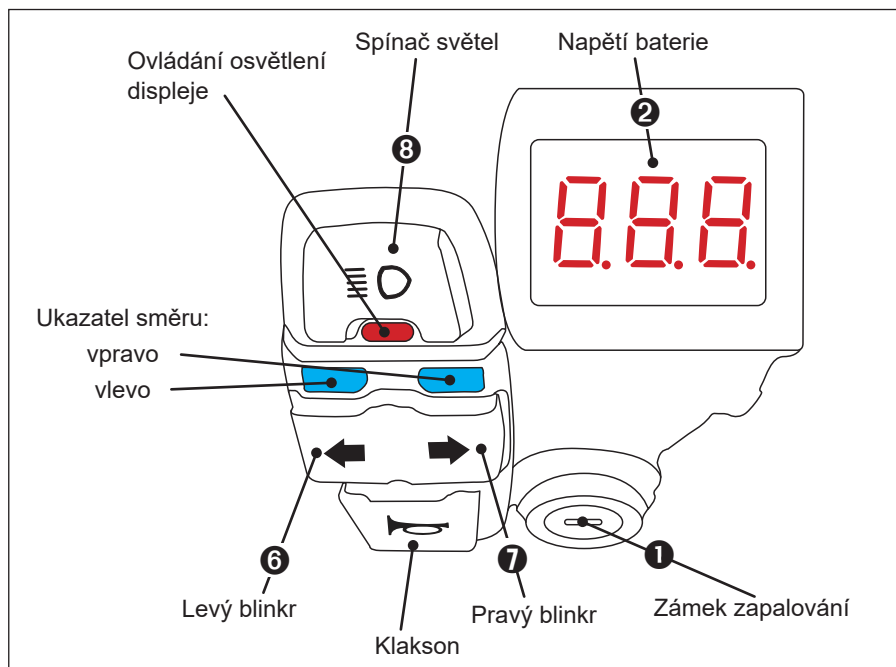

Výstražná světla:

Zapnutím levého **6** blinkru a pravého **7** blinkru aktivujete výstražná světla.

Boční osvětlení na platformě:

Zapněte spínač světel **8** a poté stiskněte a podržte tlačítko režimu **5**, dokud se nerozsvítí boční světla na platformě.

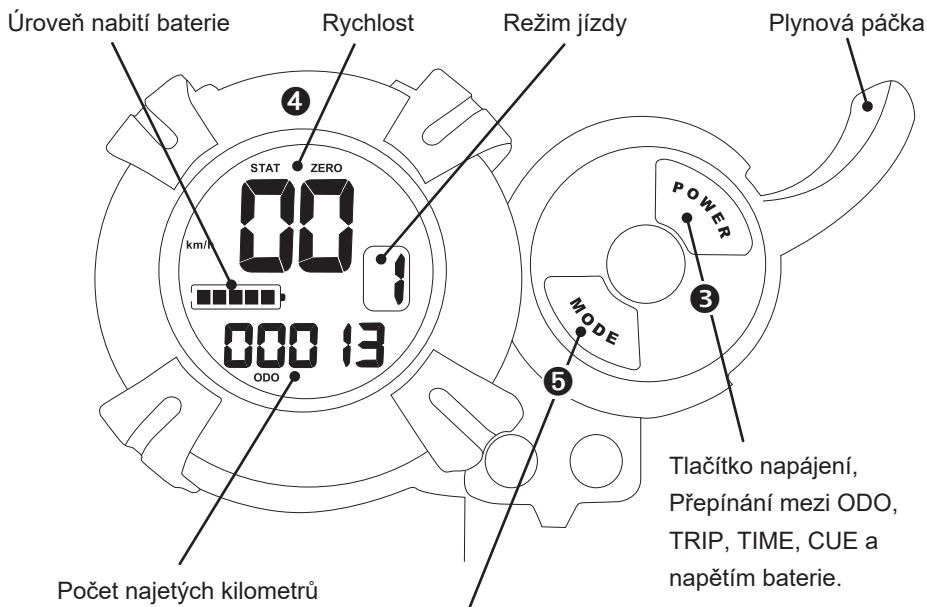

Tlačítko napájení,
Přepínání mezi ODO,
TRIP, TIME, CUE a
napětím baterie.

Počet najetých kilometrů

ODO - celkový počet najetých km
TRIP - ujetá úseková vzdálenost

Přepínač režimu

Stisknutím přepínače režimů **5**
vyberte jednu ze 3 úrovní
rychlosti.

Úroveň 1 - 25 km/h

Úroveň 2 - 55 km/h

Úroveň 3 - 85 km/h

Pokyny k nabíjení

Koloběžka by se měla nabíjet v dobře větrané místnosti při normální průměrné teplotě.

Nejprve připojte nabíječku ke standardní elektrické zásuvce a poté připojte nabíjecí kabel ke své koloběžce SXT. Když je vše připojeno, rozsvítí se červená kontrolka na nabíječce. Baterie je nabitá, když se kontrolka změní z červené na zelenou. Nyní můžete vyjmout nabíječku a vyměnit ochranný kryt.

1. Po nabití koloběžky vždy nasadte zpátky kryty nabíjecích portů.
2. Během nabíjení by měla být koloběžka uchovávána mimo dosah dětí.
3. Za žádných okolností nepoužívejte k nabíjení koloběžky jinou než dodanou nabíječku. Dodaná nabíječka by se navíc měla používat pouze pro tuto koloběžku.
4. Za žádných okolností nerozebírejte nefunkční nabíječku. Kontaktujte nás prosím přes www.maxbliinker.cz ohledně opravy.
5. Příhrádka na baterie by se neměla otevírat, aby nedošlo k poškození součástí uvnitř baterie. Pokud se baterie nenabíjí, kontaktujte nás přes www.maxbliinker.cz.
6. Aby baterie zůstala v dobrém stavu, měla by být nabíjena v pravidelných intervalech, každých 20-30 dní.
7. Po každém použití nezapomeňte nabít baterii. Pokud je baterie zcela vybitá, může dojít k jejímu poškození.
8. Nepřipojujte nabíječku ke koloběžce, když je nabíjecí kabel nebo nabíjecí port mokrý.

Chcete-li dosáhnout rychlejšího nabíjení, jednoduše můžete připojit druhou nabíječku.



Pokyny pro nabíjení lithiových baterií

Lithiové baterie by se nikdy neměly hluboce vybit, nenávratně to poškodí lithiové články. Všechny lithiové baterie by měly být (pokud je to možné) vždy skladovány při středním nabití. Pokud baterii delší dobu nepotřebujete, nenabíjete ji prosím předem – lithiové články tím zbytečně „namáháte“, což může mít z dlouhodobého hlediska za následek zkrácení životnosti. Pokud máte při používání baterie na výběr, doporučujeme ji zásadně nenabíjet do plného stavu, ale vždy ji používat v rozsahu středního napětí. Baterii lze samozřejmě plně nabít například pro jízdu na dlouhé vzdálenosti – pro lithiovou baterii je prostě technicky nejlepší to nedělat, aby se z baterie skutečně dostal maximální výkon a životnost.

Životnost lithiové baterie se vyjadřuje v cyklech nabíjení. Nemyslete si, že „plýtváte“ mnoha nabíjecími cykly častějším dobíjením lithiové baterie, i když není „vybitá“ – to je zcela špatně! Udávaná životnost v nabíjecích cyklech znamená tzv. plné cykly. To znamená, že pokud baterii vybijete na 50 % a poté ji znovu plně nabijete, odpovídá to ½ nabíjecího cyklu. V tomto případě dvojitě nabití odpovídá jednomu úplnému cyklu.

Lithiovou baterii doporučujeme nabíjet na 25 % zbytkového nabití až do cca. 75% úroveň nabití. Na dlouhé vzdálenosti lze ale baterii samozřejmě plně nabít – viz výše.

Při zazimování nebo dlouhém skladování vozidel s lithiovými bateriemi je nutné je alespoň jednou měsíčně dobít na cca. 60 %.

Pro lithiové baterie používejte pouze nabíječky schválené a doporučené výrobcem. Nabíjení příliš vysokým nabíjecím proudem, aby bylo možné nabíjet rychleji, může nenávratně poškodit lithiové články a v nejhorším případě dokonce vést k požáru.

**Čištění:**

Nikdy prosím nemýjte koloběžku hadicí s vodou nebo vodou pod tlakem! Pro spolehlivou prevenci rezivění se doporučuje vozidlo po jízdě v dešti důkladně vyčistit a vysušit. Důrazně se doporučuje použití inhibitorů koroze.

- Používejte vhodné čisticí a ošetrovací prostředky a měkkou houbu.
- Nikdy nepoužívejte rozpouštědla.
- Nikdy nemiřte přímým proudem vody na následující součásti: světlá, spínač na řídítkách, brzdová páka, baterie, nabíječka.
- Po umytí otřete čistou vodou, abyste odstranili zbytky čištění.
- Osušte hadříkem.

Skladování a každodenní péče:

Vždy se ujistěte, že všechna lanka a brzdová lanka fungují správně, když se venkovní teploty pohybují kolem bodu mrazu. Neparkujte koloběžku na prudkém slunci nebo dešti. Udržujte vozidlo čisté a suché. Koloběžku čistěte pouze měkkým hadříkem a bez agresivních čisticích prostředků.

Po vyčištění:

Provedte několik brzdných operací na místě způsobilém k provozu s extrémní opatrností.

Voda na brzdných plochách krátkodobě sníží brzdný výkon.

Chraňte svou koloběžku SXT před sluncem a deštěm.

Pravidelně kontrolujte šrouby a drobné díly na své koloběžce.

K čištění koloběžky nepoužívejte alkohol, benzin, aceton nebo jiná chemická rozpouštědla, jinak může dojít ke korozi.

Dbejte na pravidelnou údržbu a kontrolu jednotlivých částí.

Přeprava:

Při přepravě není nutné koloběžku balit! Koloběžku jednoduše složte.

(pozn. samozřejmě neplatí pro přeposílání dopravci, to musí být koloběžka zabalena do krabice)

Přesné podmínky záruky jsou uvedeny na našich stránkách www.maxblinker.cz v sekci Obchodní podmínky. V případě nejasností se na nás obraťte a my vám rádi pomůžeme. Ještě jednou Vám děkujeme, že jste si zakoupili elektrickou koloběžku SXT Beast od Maxe Blinkera.

Kontaktujte nás

info@maxblinker.cz

E-maily vyřizujeme průběžně během pracovních dnů od 10:00 do 19:00.

22 888 5306

Jsme tu pro vás každý pracovní den od 10:00 - 19:00 Těšíme se na váš telefonát!

Můžete nás sledovat na uvedených platformách:



Max Blinker Česká republika



MaxBlinker.cz - elektrické koloběžky



@maxblinker.cz



**Max
Blinker**

www.maxblinker.cz

Pokud se vyskytne nějaký problém s koloběžkou, věnujte prosím pozornost následujícím věcem:

1.LCD displej zobrazuje pouze černou barvu.

Důvod: Příliš dlouhé skladování na intenzivním slunci.

Řešení: Umístěte vozidlo do stínu - po nějaké době bude LCD displej opět fungovat normálně.

LCD displej již nic neukazuje.

Důvod: Špatný kontakt baterie nebo zcela vybitá baterie.

Řešení: Vypněte displej a restartujte jej.

V případě jakýchkoli technických problémů, které nejsou uvedeny v této uživatelské příručce, kontaktujte prosím náš zákaznický servis přes www.maxblinker.cz .



VAROVÁNÍ

Aby nedošlo k vážnému zranění, opravy baterie smí provádět pouze vyškolený personál.

V případě potřeby nás kontaktujte přes www.maxblinker.cz .

V případě potřeby náhradních dílů nás neváhejte kontaktovat.

info@maxblinker.cz

E-mailly vyřizujeme průběžně během pracovních dnů od 10:00 do 19:00.

22 888 5306

Jsme tu pro vás každý pracovní den od 10:00 - 19:00 Těšíme se na váš telefonát!



**Max
Blinker**

www.maxblinker.cz

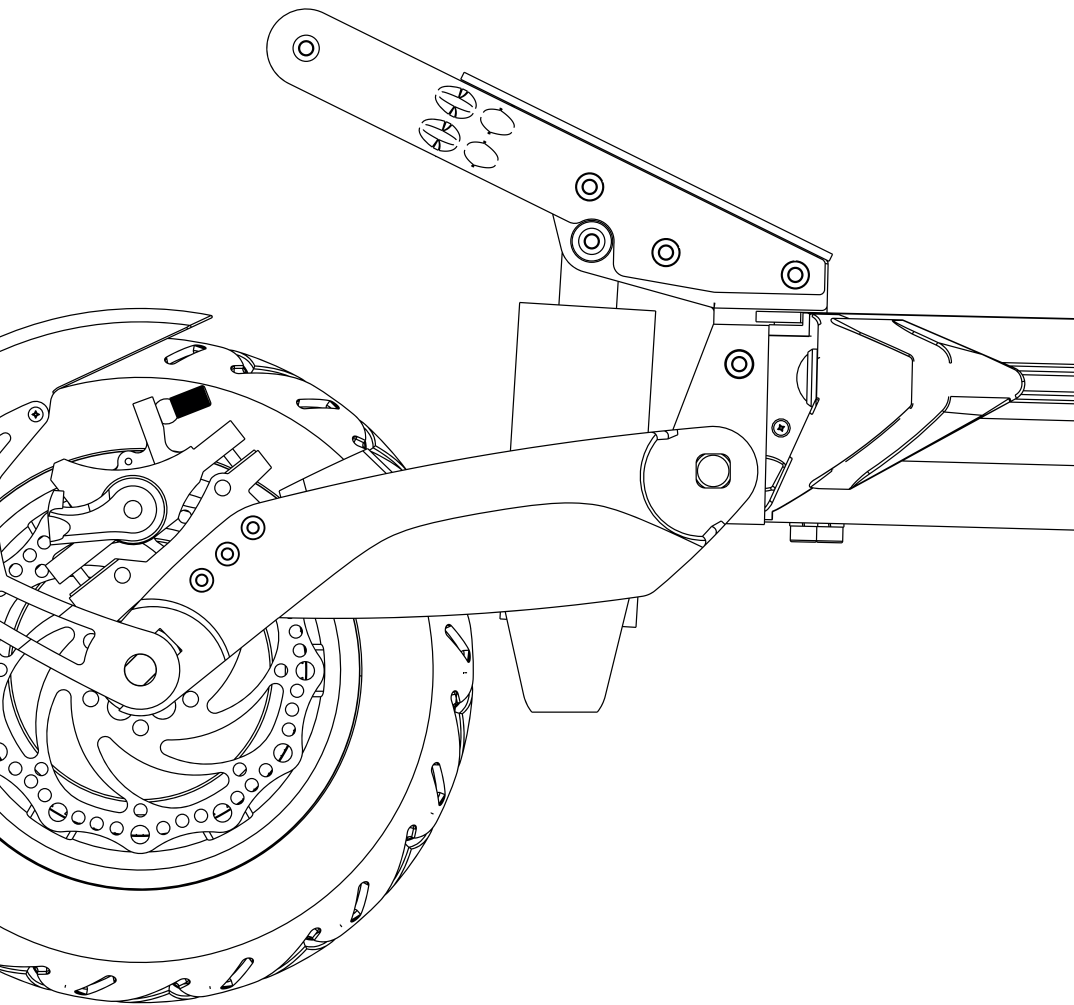

SXT[®]
SCOOTERS

Výrobce:

POL-Planet GmbH & Co. KG.

Marie-Curie Straße 2 • 79618 Rheinfelden

Phone: +49(0)7623 460 460

info@sxt-scooters.de • www.sxt-scooters.de